

# GUTFELS

Luftreiniger  
Air Purifier  
Purificateur d'air  
Luchtzuiveringsinstallatie  
**LR67015we**



02925

## GUTFELS

GGV HANDELSGES.MBH&CO KG  
AUGUST-THYSSEN-STR.8  
D-41564 KAARST

[www.exquisit.de](http://www.exquisit.de)

Gebrauchsanleitung  
Instruction Manual  
Mode d'emploi  
Instructies

## Mit QR-Codes schnell und bequem zu allen Informationen

### Was sind QR-Codes?

QR-Codes (QR-Quick Response resp. schnelle Antwort) sind grafische Codes, die mithilfe einer Smartphone-Kamera eingelesen werden und schnell und bequem zu weiteren Informationen führen (Bsp. Internetseite, Produktevideo oder Kontaktdaten).

### Und so funktioniert es

Zum Scannen der QR-Codes benötigen Sie lediglich ein Smartphone, ein QR-Code Reader App (kostenlos im App-Store erhältlich) sowie eine Internetverbindung. \*

\*Beim Ausführen des QR-Code-Readers können abhängig von Ihrem Tarif Kosten für die Internet-Verbindung entstehen.

## Inhalt / content / Contenu / inhoud

Leistungsindex	02
Produktmerkmale	03-04
Aussehen und Struktur	04-05
Einbau des Filters	05-08
Funktionsbeschreibung	08-10
Gebrauchsanweisung	11
Vorsichtsmaßnahmen	11-12
Verboten	13-15
Obligatorisch	15
Reinigung und Wartung von Filter/Staubsensor/Anionenhersteller	16-17
Packungsinhalt	18
Fehlerbehebung	18
Performance Index	19
Product Features	20
Product Appearance and Structure	21-22
Installing the Filter	22-25
Function Description	25-27
How to Use	28
Precautions	28-29
Prohibited	30-32
Mandatory	32
Filter/Dust Sensor/Anion Producer Cleaning and Maintenance	33-34
Packaged Items	35
Troubleshooting	35
Index de performance	36
Caractéristiques du produit	37-38
Apparence et structure du produit	38-39
Montage du filtre	39-42
Description fonctionnelle	42-44
Comment l'utiliser	45
Précautions	45-46
Prohibé	47-49
Obligatoire	49
Filtre, capteur de poussière, nettoyage et maintenance du générateur d'anion	50-51
Articles en série	52
Dépannage	52
Performance Index	53
Product eigenschappen	54
Product en structuur van het product	55-56
Het filter installeren	56-59
Functie beschrijving	59-61
gebruik van het product	62
Voorzorgsmaatregelen	62-63
Verboden	64-66
Verplicht	66
Filter/stof sensor/anion generator reiniging en onderhoud	67-68
Verpakte Onderdelen	69
Probleemoplossing	69

**Sehr geehrter Kunde,**

Vielen Dank, dass Sie sich für unseren Anionen-Luftreiniger entschieden haben.

Um die Installation und Verwendung dieses Geräts zu erleichtern, empfehlen wir Ihnen, dieses Handbuch sorgfältig zu lesen und sicher aufzubewahren. Um sicherzustellen, dass Sie immer frische Luft genießen, verwenden Sie dieses Handbuch für qualifizierte, standardisierte Installation, ordnungsgemäße Verwendung und Wartung. So können Sie immer die frische Luft genießen.

Unser Anionen-Luftreiniger wurde von unseren Forschern entwickelt, die Technologien aus dem In- und Ausland zusammenführen, um Ihnen die neueste Generation von Luftreinigungsgeräten zu bieten.

Sollten sich aus der Anwendung Fragen ergeben, lesen Sie bitte dieses Handbuch. Wenn es mit der Garantie übereinstimmt, wenden Sie sich bitte mit der Adresse und Telefonnummer auf der Karte an uns. Wir freuen uns über Ihre Kommentare und Anregungen zu unserem Produkt und Service.

## Leistungsindex

Produktname	Luftreiniger
Spannung/Frequenz	220V~240V Bitte beachten Sie das Typenschild auf der Rückseite der Maschine.
Nennleistung	95 Watt
Rauschen (niedrige Geschwindigkeit)	18-55 dBA
Anionenkonzentration	10 Millionen/cm <sup>3</sup>
Partikelmenge-Gereinigte Luft (CADR)	488 m <sup>3</sup> /h
Menge vom Formaldehyd-Gereinigte Luft (CADR)	90 m <sup>3</sup> /h
Nutzfläche	60-70m <sup>2</sup>
Empfohlener Zeitraum für den Austausch von Filtern	#1 Filter 2 Jahre #2&#3 Filter 6 Monate
Nettogewichte	10.8kg
Produktabmessungen	400x230x620mm
Verfahren zur Reinigung	Vorfilter, Kaltkatalysator-Filter, Zellular-Aktivkohlefilter, Hocheffizienter HEPA H14-Filter, Sterilisierendes UV-Licht, Anionenreiniger.

## Produktmerkmale

### Vorfilter

Die Primärfiltration erfolgt über einen Filter aus Aluminiumlegierung, der sich im Vorfilter befindet. Es wird hauptsächlich zum Filtern von Staub größer als 5 Mikrometer verwendet, einschließlich großer Staubpartikel, Hautschuppen, Pollen, Schwebstoffe und anderer Schadstoffe. Es kann mehrfach gewaschen und mehrfach verwendet werden.

### Kaltkatalysator-Filter

1. Die Hauptbestandteile des Kaltkatalysators stammen von Zusatzstoffen, die in Lebensmitteln und Pharmazeutika enthalten sind. Es ist ungiftig, nicht korrosiv und nicht brennbar. Unter normalen Temperaturbedingungen kann die katalytische Reaktion Formaldehyd, Benzol, Xylol, TVOC und andere schädliche Gase entfernen.
2. Die Reaktion erzeugt Wasser und Kohlendioxid. Es entsteht keine Sekundärverschmutzung. Es ist ein sicheres und umweltfreundliches Produkt auf dem neuesten Stand der Technik, geeignet für ein gesundes Zuhause.
3. Während der katalytischen Reaktion ist der kalte Katalysator selbst nicht direkt an der Reaktion beteiligt. Der kalte Katalysator verändert sich nicht und geht auch nicht verloren. Dadurch ist dieser Filter ohne äußere Beschädigung länger als fünf Jahre wirksam. Es wird grundsätzlich mit der Freisetzung des Formaldehyds zur Langzeitkontrolle synchronisiert.

### Zellular-Aktivkohlefilter

Zelluläre Aktivkohle enthält hochwirksame Additive mit guten Absorptions- und Staubsammeleigenschaften.

### Antibakterieller Baumwollfilter

Die katalytische Zersetzungsreaktion des Der antibakterielle Filter ist ein Präzisionsfilter, der Partikel mit einem Durchmesser von 5 Mikron auffängt. Gleichzeitig wird ein antibakterieller Wirkstoff in den Filter gegeben, der alle Luftkeime effektiv abtötet und 99% oder mehr Bakterien abtötet.

### Hocheffizienter HEPA-Filter

Der effektive HEPA-Filter filtert luftgetragene Keime, Rauch und Staubpartikel von 0,3 Mikron Größe mit einer Rate von 99% oder mehr. In Kombination mit dem Multifunktionsfilter kann der HEPA-Filter mikroskopisch kleine Partikel mit einem Durchmesser von mehr als 20 Nanometern herausfiltern, darunter Bakterien, Staub, Allergene und einige Viren. Nach Angaben der Weltgesundheitsorganisation sind das Vogelgrippevirus, das Grippevirus und die

Legionellen größer als 20 Nanometer. Der HEPA-Filter kann sie herausfiltern.

#### Sterilisierendes UV-Licht

Die UV-Sterilisation mit 365 Nanometer UV-Wellenlängen kann eine Vielzahl von Bakterien in der Luft abtöten. Die UV-Desinfektionslampe wird in der Regel zur Luft-, Oberflächen- und Wasserdesinfektion eingesetzt. Es kann die Luft reinigen, muffige Gerüche beseitigen und eine gewisse Menge an Anionen produzieren. Das macht die Luft frisch und verhindert die Ausbreitung von Viren in der Luft oder auf Oberflächen.

#### Anionenreiniger

Eine große Menge von Anionen wird an die Luft abgegeben, die Sauerstoffmoleküle dann zu ihrer äußeren Hülle hinzufügen, um eine negative Ladung zu erhalten. Es hat eine außergewöhnliche Fähigkeit, sich mit positiv geladenem Schwebestaub, Rauch, Bakterien und Viren in Innenräumen zu verbinden. Dadurch fallen frei schwebende Trümmer ab und reinigen Luft und Umwelt, ohne den Menschen zu schädigen. Diese ultrafeinen Partikel lassen sich mit herkömmlichen mechanischen Geräten nur schwer herausfiltern. Anionen in der Luft haben eine besondere Fähigkeit, diese Schadstoffe einzufangen. Je kleiner die Partikelgröße, desto höher die Abscheiderate. Es ist ein wirksames Mittel, um diese Schadstoffe zu beseitigen.

## Aussehen und Struktur

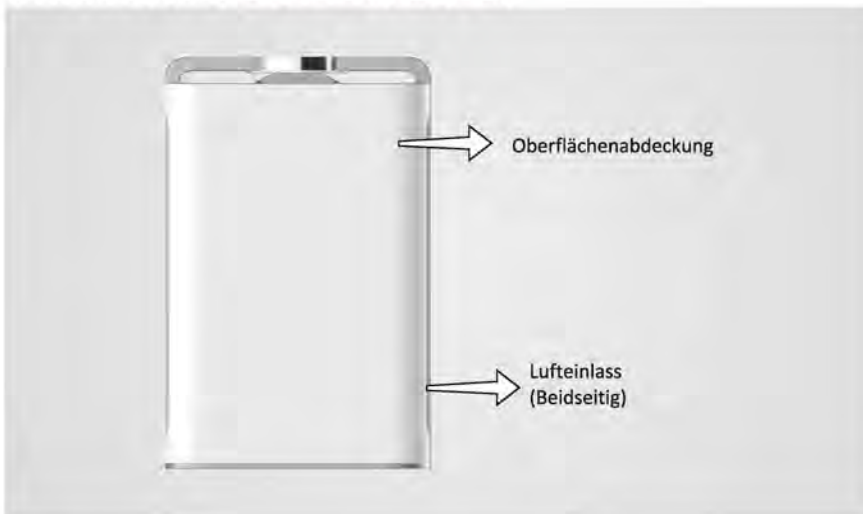

## Einbau des Filters

1. Entfernen des Filters aus dem Plastikbeutel:



A. Entfernen Sie die Frontabdeckung.

B. Entfernen Sie den Filter.

C. Nehmen Sie den Filter aus der Verpackung.

※Stellen Sie sicher, dass der Plastikbeutel vom Filter entfernt wird, bevor Sie ihn verwenden.



## 2. Einbau des Filters und der Frontabdeckung.

A. Es gibt Unterschiede zwischen der Innenseite und der Außenseite des Staubfilters 1 (antibakterieller Baumwollfilter und HEPA-Filter).

Achtung: Die Seite mit dem Griff sollte nach außen gelegt werden.

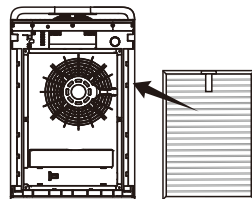

B. Es gibt Unterschiede zwischen der Innenseite und der Außenseite des Absorptionsfilters 2 (Zellulär-Aktivkohlefilter und Kaltkatalysatorfilter).

Achtung: Die Seite mit dem Griff sollte nach außen gelegt werden.

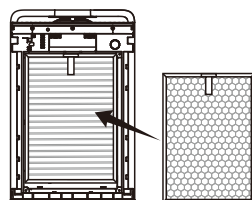

C. Es gibt Unterschiede zwischen der Innenseite und der Außenseite des Frontfilters (Vorfilter). Achtung: Die Seite mit dem Griff sollte nach außen gelegt werden.

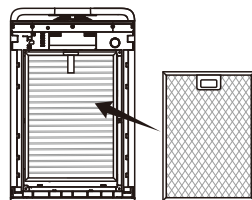

D. Bauen Sie die Frontabdeckung ein

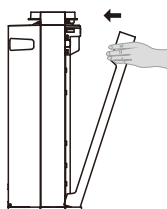

※Die Maschine läuft nicht, wenn die Frontabdeckung nicht abgedeckt ist.

## Vorbereitung zur Befeuchtung

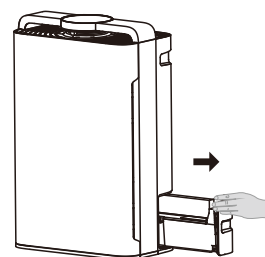

1. Ziehen Sie den Wassertank von der Seite des Reinigers heraus.

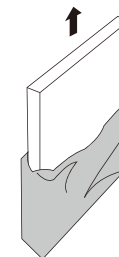

2. Nehmen Sie die Verpackung des Befeuchtungsfilters heraus.

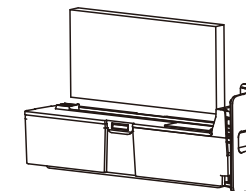

3. Setzen Sie den Befeuchtungsfilter in den Wassertank ein.

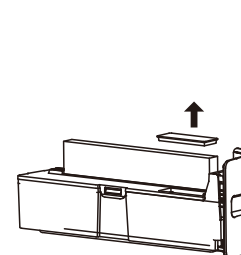

4. Öffnen Sie den Gummideckel des Einlasses.

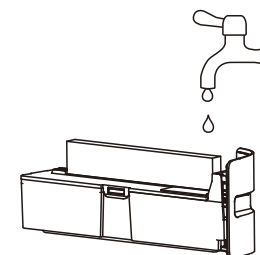

5. Füllen Sie ca. 1L kaltes Wasser durch den Einlass bis ca. 80% des Wassertanks.

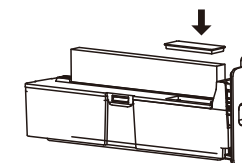

6. Nach dem Einfüllen von Wasser die Abdeckung schließen.

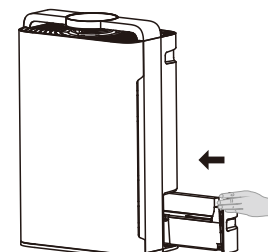

7. Schieben Sie den Tank zurück in den Reiniger.

8. Diese Maschine hat eine Verdunstsbefeuchtungsfunktion.

Wird Wasser in den Wassertank gegeben, erzeugt die Maschine automatisch Dampf. Der Befeuchtungseffekt ist abhängig von der Windgeschwindigkeit und funktioniert besser, wenn die Maschine in einem höheren Gang arbeitet. Wenn der Wasserstand zu niedrig wird, blinkt die Kontrollleuchte, während die Maschine normal weiterarbeitet.

## Funktionsbeschreibung

### 1. Einschalten



Power

Wenn das Gerät angeschlossen ist und sich im Standby-Modus befindet, funktioniert die Taste "Power", um das Gerät einzuschalten. Nach dem zweiten Betätigen dieser Taste wechselt das Gerät in den Standby-Modus. (Das Symbol ist rot im Standby-Modus und grün im eingeschalteten Zustand.)

### 2. Auswahl der Betriebsmodus



Auto

Wenn das Gerät eingeschaltet ist und die "auto" -Taste gedrückt wird, beginnen der negative Ionengenerator und die keimtötende Lampe zu arbeiten. und der Gang wird entsprechend den Sensordaten gewechselt. (Das Symbol bleibt eingeschaltet, wenn das Gerät im Auto-modus arbeitet, andernfalls ist es ausgeschaltet. Achtung: Wenn der Benutzer die "Windgeschwindigkeit" im Auto-modus ändert, wird die Maschine diesen Modus automatisch verlassen.

Beziehungen zwischen Gang und PM2.5 Daten					
Gang	PM2.5 Daten	Lichtfarbe	Gang	PM2.5 Daten	Lichtfarbe
1	0-50	Grün	5	120-140	Gelb
2	50-80		6	140-160	
3	80-100	Blau	7	160-300	Rot
4	100-120		8	300-500	



Timing

Wenn das Gerät eingeschaltet ist, wird jede Betätigung der "Timing"-Taste eine Stunde länger dauern. Wenn er sich auf 12 Stunden summiert, wird er durch eine weitere Berührung ausgeschaltet. (Das Symbol bleibt eingeschaltet, wenn das Gerät im Timing-Modus arbeitet, andernfalls ist es ausgeschaltet.)



Negative Ionen

Wenn das Gerät eingeschaltet ist, wird durch Betätigung der Taste "Negative Ionen" der negative Ionenmodus aktiviert und durch nochmalige Betätigung ausgeschaltet. (Das Symbol bleibt eingeschaltet, wenn das Gerät im negativen Ionenmodus arbeitet, andernfalls ist es ausgeschaltet.)



Sterilisation

Wenn das Gerät eingeschaltet ist, wird durch Betätigung der Taste "Sterilisation" der UV-Sterilisationsmodus aktiviert und durch nochmalige Betätigung ausgeschaltet. (Das Symbol bleibt eingeschaltet, wenn das Gerät im Sterilisationsmodus arbeitet, andernfalls ist es ausgeschaltet.)



Reset

Diese Maschine hat eine regelmäßige Erinnerungsfunktion an den Filterwechsel, die alle 320 Stunden und 1500 Stunden funktioniert. Alle 320 Stunden blinkt die Kontrollleuchte auf dem Bedienpanel, um den Benutzer zu informieren, den Filter Nr. 1 zu reinigen. Nach der Reinigung die Taste "Reset" 5 Sekunden lang drücken, dann hört das Licht auf zu blinken. Alle 1500 Stunden leuchtet die Kontrollleuchte auf, um den Benutzer zu informieren, den Filter Nr.2 und Nr.3 zu erneuern. Drücken Sie zu diesem Zeitpunkt die Taste 5 Sekunden lang, damit die Zeiteinstellung zurückgesetzt werden kann.

Die zweite Funktion der "Reset"-Taste: Wenn die Maschine eingeschaltet ist, drücken Sie diese Taste und die Gesamtarbeitszeit wird in Stunden auf dem Bildschirm angezeigt. Dies entspricht einer Überprüfung der Arbeitszeit. Da der Bildschirm nur drei Ziffern anzeigen kann, werden zuerst die Tausenderziffern, dann Hunderte, Zehner und Einzelziffern angezeigt. Bitte lesen Sie sie zusammen.



Schlafen

Wenn das Gerät eingeschaltet ist, wechselt es 5 Sekunden nach der Betätigung der Taste "Schlafen" in den Ruhemodus. Im Schlafmodus gehen alle Lichter aus und die Maschine arbeitet im ersten Gang. Drücken Sie eine beliebige Taste zum Aufwecken und dann die Taste "Schlafen", um den Schlafmodus zu beenden, oder drücken Sie die Taste "Windgeschwindigkeit" oder die Smart-Taste, um ihn nach dem Aufwachen zu beenden.





Kindersicherung

Wenn das Gerät eingeschaltet ist, drücken Sie die Taste "Kindersicherung", um alle Tasten zu sperren. Zu diesem Zeitpunkt reagieren alle Tasten nicht auf eine Berührung, während die Maschine noch so arbeitet, wie sie vorher eingestellt wurde. Taste "Kindersicherung" 5 Sekunden lang drücken und die Maschine wird diesen Modus verlassen. (Das Symbol bleibt eingeschaltet, wenn das Gerät im Kindersicherungsmodus arbeitet, andernfalls ist es ausgeschaltet.)



Windgeschwindigkeit

Wenn das Gerät eingeschaltet ist, drücken Sie "+" oder "-", um das Getriebe zu schalten und die Arbeitsgeschwindigkeit zu ändern. Nach dem Gangwechsel arbeitet der Motor nur in der Einstellebene, ohne vom Sensor beeinflusst zu werden. (Drücken Sie die Taste "Windgeschwindigkeit", und die Maschine beendet den Automatikbetrieb.)



Lichtempfindlich

Im Auto-modus schaltet das Gerät 2 Minuten nach dem Umgebungslicht <5x in den Ruhemodus. Er beendet den Schlafmodus 3 Minuten nach dem Umgebungslicht >5x und arbeitet dann im Automatikmodus weiter.

### 3. Ausschalten



Power

Wenn Sie die Power-Taste am Bedienpanel drücken, während das Gerät läuft, geht das Gerät in den Standby-Modus über. (Und das Symbol wird rot)

### 4. Fernbedienung



Dieses Produkt ist mit einer Fernbedienung ausgestattet, die von Knopfzellen gespeist wird. (Bitte nehmen Sie die Zelle heraus, wenn die Fernbedienung über einen längeren Zeitraum nicht benutzt wird: Zwischen den Tasten auf der Fernbedienung und dem Bedienfeld besteht eine Eins-zu-Eins-Korrespondenz. Die Funktionen und Bedienungsmethoden sind im Allgemeinen gleich. Achtung: Bei der ersten Verwendung nehmen Sie bitte die Zellabdeckung heraus und entfernen Sie den Schutzfilm der Zelle, dann setzen Sie die Zelle und ihre Abdeckung wieder auf. Sonst funktioniert die Fernbedienung ohne Netzteil nicht.

## Gebrauchsanweisung

1. Auto-Modus. Wenn die Maschine angeschlossen ist, drücken Sie nacheinander die "Power"-Taste und die "Auto"-Taste, dann kann sie unter der Kontrolle von intelligense arbeiten. Das Betriebsgetriebe des Motors stellt sich automatisch auf die vom Sensor gesammelten PM2,5-Daten ein. Dieser Modus ist für die meisten Situationen geeignet.

2. Obligatorischer Modus. Wenn das Gerät angeschlossen ist, drücken Sie die "Power"-Taste. Drücken Sie die "Windgeschwindigkeit"-Taste, um das Getriebe auszuwählen, und schalten Sie dann den negativen Ionengenerator und die UV-Entkeimungslampe ein oder aus. Dieser Modus eignet sich für Situationen, in denen eine obligatorische Reinigung erforderlich ist. Die Maschine kann in diesem Modus nicht automatisch schalten.

3. Nachtmodus. In den beiden oben genannten Modi arbeitet das Gerät im ersten Gang, solange die "Schlafen"-Taste gedrückt wird, und stellt sicher, dass keine Geräusche den Ruhezustand beeinträchtigen. (Im Auto-modus wechselt er in den Schlafenmodus, wenn die Umgebung dunkel wird, was vom lichtempfindlichen Sensor erkannt wird.)

4. Timing-Modus. In den drei oben genannten Modi beginnt die Maschine nach dem Drücken der "Timing"-Taste und der Einstellung der Betriebszeit herunterzuzählen. Nach Ablauf des Countdowns stoppt die Maschine. (Wenn Sie den Countdown abbrechen müssen, drücken Sie bitte die Taste, bis sich die angezeigte Zeit auf 12 Stunden summiert hat.)

5. Kindersicherer Sperrmodus. In den vier oben genannten Modi wechselt das Gerät nach Drücken der "Kindersicherung"-Taste in den Modus "Kindersicherung". Jede Bedienung über das Bedienpanel oder die Fernbedienung ist ungültig, bevor dieser Modus verlassen wird. (Er kann durch Drücken der Taste "Kindersicherung" für 3 Sekunden oder der Entriegelungstaste auf der Fernbedienung verlassen werden.

## Vorsichtsmaßnahmen

### Während der Installation

1. Stellen Sie das Gerät nicht in direktem Sonnenlicht, mit Blick auf die Lüftungsöffnungen der Klimaanlage oder an beheizten Orten auf. Das Gerät kann sich verziehen, verschlechtern, verfärben oder eine Fehlfunktion verursachen.

Stellen Sie das Gerät nicht in der Nähe von Fernsehern oder





Radios auf. Dies kann Bilder verzerren oder Rauschen verursachen. Die Verwendung der Fernbedienung des Luftreinigers kann Interferenzen mit Ihrem Fernseher oder Radio verursachen. Bitte in einem Abstand von 1m oder mehr von diesen Geräten platzieren. Außerdem, wenn Sie die Ausgänge mit diesen Geräten teilen, das Anschließen des Luftreinigers kann Bilder verzerren oder Rauschen verursachen. In diesem Fall schließen Sie den Reiniger bitte an eine andere Steckdose an..

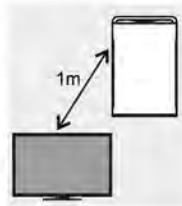

2. Das Produkt muss auf den Boden gestellt werden, um Pollen und anderen Innenraumstaub zu entfernen. Da solche Partikel leicht in Bodennähe fallen, empfehlen wir, das Produkt auf einer ebenen Fläche auf den Boden zu legen.

3. Für eine effektive Raumzirkulation stellen Sie das Produkt ca. 30 cm oder mehr von Wänden oder anderen Gegenständen entfernt auf, und halten Sie die Rückseite mindestens 20 cm von der Wand entfernt, damit es effektiver arbeiten kann.

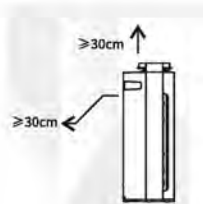

4. Stellen Sie keine Gegenstände auf das Hauptgerät, da dies zu Fehlfunktionen führen kann.

Achten Sie darauf, dass Sie hier keine Magnete oder andere Metallteile anbringen..



5. Blockieren Sie nicht die Abluft- oder Zuluftöffnung. Stellen Sie z.B. keinen Gegenstand auf die Abluftöffnung oder vor die Zuluftöffnung.



## Verboten

1. Nehmen Sie die Maschine nicht auf und bewegen Sie sie nicht, während sie läuft. Ziehen Sie beim Transport oder bei der Lagerung nicht am Netzkabel. Dies kann einen Kurzschluss verursachen oder das Netzkabel beschädigen. Dies kann zu einem Brand oder einem elektrischen Schlag führen.

2. Beschädigen Sie nicht das Netzkabel oder die Steckdose. Das Netzkabel nicht abschneiden, übermäßig verdrehen, ziehen oder verbiegen. Wenn das Netzkabel beschädigt ist, wenden Sie sich zu Ihrer Sicherheit an den Hersteller, die Serviceabteilung oder einen geschulten Fachmann, um es auszutauschen.



3. Verwenden Sie keine Netzteile, Universal-Steckdosen oder Anschlussgeräte, die die empfohlene Leistung überschreiten. Verwenden Sie nur 220V~ 5A Wechselstrom. Die Verwendung einer Universalsteckdose oder einer angeschlossenen Stromquelle, die diesen Wert überschreitet, kann zu einer Überhitzung führen und einen Brand verursachen.



4. Berühren Sie den Stecker nicht mit nassen Händen. Dies kann zu einem elektrischen Schlag führen.



5. Legen Sie Ihre Finger oder Metallgegenstände nicht in die Lüftungsschlitze. Dies kann einen elektrischen Schlag oder Verletzungen verursachen



6. Um einen elektrischen Schlag oder Brand zu vermeiden, lassen Sie kein Wasser, brennbare Reinigungsmittel oder andere Flüssigkeiten in das Gerät eindringen.





7. Dieses Produkt kann normale Lüftungsgeräte, Staubsauger oder Küchenventilatoren nicht ersetzen.

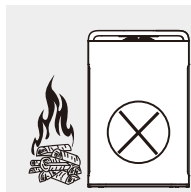

8. Bitte verwenden Sie dieses Produkt nicht in der Nähe von Gasgeräten, Heizgeräten oder Öfen.



9. Verwenden Sie dieses Produkt nicht in einer feuchten oder heißen Umgebung, wie zum Beispiel in der Dusche, Toilette oder Küche.

10. Stellen Sie sicher, dass die Fernbedienung an einem Ort aufgestellt ist, an den Kinder nicht gelangen können, um unbeabsichtigte Schäden zu vermeiden.

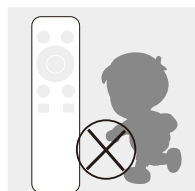

11. Die beiden Bögen auf beiden Seiten des Bedienpanels sind keine Griffe und können nicht gezogen werden. Die Griffe befinden sich an beiden Seiten des Reinigungskörpers.

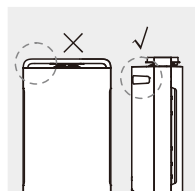

12. Stellen Sie das Gerät nicht auf den Kopf, da sich darin ein Befeuchtungsgerät befindet.

13. Stellen Sie das Gerät nicht an den folgenden Stellen auf:

- Instabile Stellen: dadurch kann das Produkt umkippen oder herunterfallen. Dies kann zu Verletzungen, elektrischen Undichtigkeiten oder Bränden führen.
- Warme oder feuchte Stellen, wie z.B. die Dusche: dies kann zu Stromschlag oder Feuer aufgrund von Stromausfall führen.
- Orte wie die Küche, die Dämpfe abgeben.

14. Verwenden Sie den Luftreiniger nicht in einem Raum, der einen

Insektenvernichter vom Typ Weihrauch verwendet.

- Chemische Rückstände können sich in der Maschine ansammeln und dann freigesetzt werden, was zu Gesundheitsschäden führen kann.

- Nach der Verwendung von Insektenvernichter oder Mückenspulen, lassen Sie den Raum vollständig belüftet werden, bevor Sie den Luftreiniger verwenden

(\*) Elektrofachmann: anerkannter Kundendienst des Lieferanten oder des Importeurs, der für derartige Reparaturen zuständig ist. Für eventuelle Reparaturen wenden Sie sich bitte an diesen Kundendienst ([www.ggv-service.de](http://www.ggv-service.de)).

## Obligatorisch

1. Wenn eine der folgenden Bedingungen eintritt, schalten Sie das Gerät sofort aus (Stromschlag, Funken oder Rauch können auftreten):
  - Geräusche oder Vibrationen während des Betriebes.
  - Das Produkt ist ungewöhnlich heiß oder hat einen verbrannten Geruch.
2. Reinigen Sie den Stecker regelmäßig.
  - Wenn sich Staub oder Feuchtigkeit auf dem Stecker befindet, kann dieser beschädigt werden. Dies kann zu einem Brand führen.
  - Ziehen Sie das Netzkabel ab und wischen Sie es mit einem trockenen Tuch ab.
  - Ziehen Sie den Netzstecker, wenn das Gerät längere Zeit nicht benutzt wird.
3. Vor der elektrischen Wartung muss das Gerät vom Netz getrennt werden.
  - Das Gerät kann sich plötzlich einschalten, was zu einem elektrischen Schlag oder einer Verletzung führen kann.
4. Bitte stecken Sie das Netzkabel fest in die Steckdose. Wenn der Stecker nicht sicher sitzt, kann es zu einer Überhitzung kommen, die zu einem Stromschlag und sogar zu einem Brand führen kann.
  - Verwenden Sie keinen beschädigten Stecker oder eine lose Steckdose.

5. Bitte ziehen Sie das Kabel mit dem Steckerisolator ab.
  - Das Ziehen des Netzkabels kann zu Schäden am Netzkabel, Stromschlag, Kurzschluss oder Feuer führen

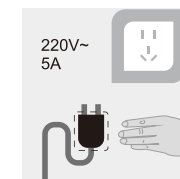



6. Sollte einer der folgenden Umstände eintreten, schalten Sie die Maschine sofort aus und wenden Sie sich an den Kundendienst:

- Schalter funktioniert nicht.
- Netz kabel oder Stecker ist ungewöhnlich heiß.
- Sie erkennen ein ungewöhnliches Geräusch oder eine ungewöhnliche Vibration.
- Alle anderen Anomalien oder Fehlfunktionen.

7. Um die Gefahr eines elektrischen Schlages zu vermeiden, sollte die Maschine nur von geschultem Fachpersonal demontiert werden.

## Reinigung und Wartung von Filter/ Staubsensor/Anionenhersteller

1. Vorfilter (ca. zweimal pro Monat)

- Reinigen Sie die Oberfläche des Filters mit einem Staubsauger oder waschen Sie sie mit Wasser. Gründlich trocknen lassen.

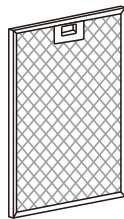

2. Zell-Aktivkohle, Kaltkatalysatorfilter (ca. alle zwei Monate)

- Reinigen Sie den Staub von der Vorderseite des Filters mit einem Staubsauger.
- Stellen Sie den Filter an einem belüfteten Ort auf, damit schädliche Gase und Keime abgeführt werden können. Stellen Sie es nicht unter zu viele Sonneneinstrahlung.
- Der Filter ist empfindlich. Drücken Sie beim Staubsaugen nicht zu stark auf den Filter.
- Verwenden Sie kein Wasser zur Reinigung dieses Filters.

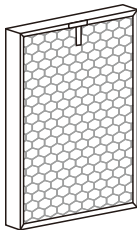

3. Antibakterielle Baumwolle, HEPA H14-Filter (ca. alle zwei Monate)

- Stellen Sie den Filter an einem belüfteten Ort auf, damit schädliche Gase und Keime abgeführt werden können. Stellen Sie es nicht unter zu viele Sonneneinstrahlung.
- Verwenden Sie kein Wasser zur Reinigung dieses Filters.

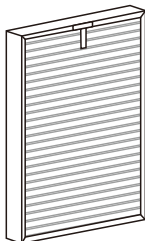

4. Reinigung und Wartung des Anionenherstellers.

- Wenn Sie das Gerät knarren hören, verwenden Sie einen Pinsel #1 oder #2 als Reinigungswerkzeug. Die Bürste aus dem Lüftungsfenster oberhalb des Anionenaustrittskopfes einsetzen. Reinigen Sie regelmäßig den Staub rund um den Emissionskopf.

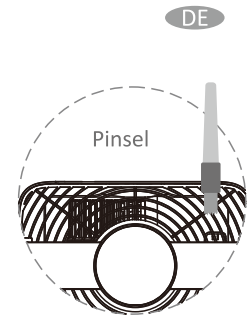

5. Partikelsensor (ca. alle zwei Monate).

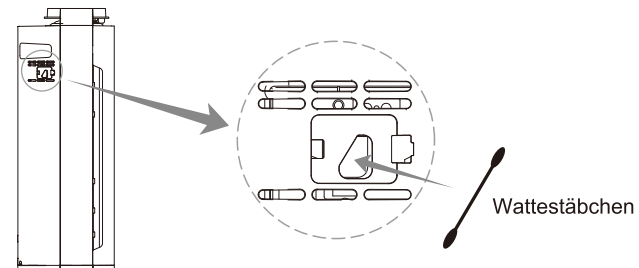

Wischen Sie die Linse regelmäßig mit einem trockenen Wattestäbchen ab, um Schmutz zu entfernen. (Feuchtigkeit oder Tabakrauchrückstände können dazu führen, dass es nicht mehr richtig funktioniert). Entfernen Sie zuerst die Abdeckung des Partikelsensors und wischen Sie die Linse mit einem trockenen Wattestäbchen ab.

- Führen Sie den Wattestäbchen nicht in einen anderen Bereich als die Linse ein.
- Ziehen Sie unbedingt den Netzstecker.
- Wenn Sie nicht klar sehen können, benutzen Sie bitte ein Licht.

### ※ Freundliche Hinweise:

- Ziehen Sie vor der Reinigung und Wartung den Netzstecker.

Betreiben Sie die Maschine nicht ohne Filter. Es wird nicht in der Lage sein, den Staub zu entfernen. Staub, der in die Maschine gelangt, kann zu Fehlfunktionen führen.

- Wenn Sie das Gerät längere Zeit nicht benutzen, ziehen Sie bitte den Netzstecker. Auch im Standby-Modus wird Strom verbraucht.
- Je nachdem, wo und wie Sie das Gerät benutzen (z. B. in einem Haushalt mit hoher Raucherzahl oder in Gebieten mit höherer Luftverschmutzung), müssen Sie die Filter möglicherweise früher austauschen. Ersetzen Sie den Filter, wenn die Filtration nicht spürbar ist.

## Packungsinhalt

Körper	1 Stück	Befeuchtungsnetz	1Stück
Fernbedienung	1 Stück	Benutzerhandbuch	1 Stück
Filter	3 Stück		

## Fehlerbehebung

Allgemeine Fehlfunktionen, Fehlercodebeschreibung und Fehlerbehebungsmethode

Fehlfunktion	Prüfen / Reparieren
Das Gerät kann nicht eingeschaltet werden oder der Druckknopf reagiert nicht.	<ol style="list-style-type: none"> <li>1. Ist das Netzkabel eingesteckt? Stecken Sie das Netzkabel ein.</li> <li>2. Ist der Reiniger abgedeckt? Schließen Sie die Frontabdeckung.</li> <li>3. Steht die Maschine senkrecht auf dem Boden? Stellen Sie das Gerät auf eine ebene Fläche. Ist die Maschine im Kindersicherungsmodus? Wenn "Kindersicherung" auf dem Display erscheint, halten Sie die Verriegelungs-/Reset-Taste 5 Sekunden lang gedrückt, um das Kindersicherung auszuschalten.</li> </ol>
Die Luft ist verschmutzt, aber die Luftverschmutzungsanzeige zeigt "grün". Die Luftverschmutzungsanzeige bleibt auch im Dauerbetrieb "rot".	<ol style="list-style-type: none"> <li>1. Ist der Reiniger an einem Ort, der die verschmutzte Luft nicht leicht aufnehmen kann?(Staub)? Verschieben Sie es woanders.</li> <li>2. Ist der Partikelsensor verschmutzt? Reinigen Sie den Partikelsensor.</li> </ol>
Es gibt ein Klopfen oder Zwitschern beim Betrieb.	Gibt es zu viel Staub auf dem Anionenproduzenten? Reinigen Sie den Anionenproduzenten.
Der Geruch der Zuluftöffnung ist unangenehm.	<ol style="list-style-type: none"> <li>1. Ist der Filter verschmutzt? Reinigen Sie den Filter.</li> <li>2. Wurde der Filter schon lange gewechselt? Tauschen Sie den Filter aus.</li> </ol>
Der Luftreiniger ist seit langem in Betrieb, hat aber keine signifikante Verbesserung der Luftqualität.	<ol style="list-style-type: none"> <li>1. Wurde der Plastikbeutel am Filter entfernt? Entfernen Sie den Plastikbeutel aus dem Filter, bevor Sie ihn verwenden.</li> <li>2. Ist die Reihenfolge der Filter falsch?</li> </ol>
In der Anzeige erscheint F1 oder F2.	Bitte schalten Sie das Gerät sofort aus und wenden Sie sich an die Wartungsabteilung.
Das Gerät geht sofort in den Schlafenmodus.	Deaktivieren Sie das Auto-Modus

### What are QR codes?

QR codes (Quick Response codes) are graphic codes, which are read by means of a Smartphone camera and lead quickly and easily to further information (e.g. seeinternet site, product video or contact information).

### And this is how it works

To scan the QR codes all you need is a Smartphone, a QR code reader app (available free of charge in the App Store) and an internet connection. \*

When reading QR codes additional costs may be incurred for the internet connection depending on the rate you pay.

**Dear Customer,**

Thank you for purchasing our anion air purifier. In order to facilitate the installation and use of this machine, we recommend that you carefully read this manual, and keep it stored safely. To ensure that you always enjoy fresh air, use this manual for qualified and standardized installation, proper use, and maintenance. This will ensure you always enjoy fresh air. Our anion air purifier was developed by our researchers bringing together technology from home and abroad to give you the latest generation of air purification devices. If any questions arise from use, please consult this manual. If it is in accordance with the warranty, we kindly welcome you to contact us with the address and phone number on the card. We welcome any comments or suggestions you have about our product and service.

## Performance Index

Product Name	Air Purifier
Voltage/Frequency	220V~240V Please refer to the nameplate on the back of machine.
Rated Power	95W
Noise (Low Speed)	18-55 dBA
Anion Concentration	10million/cm <sup>3</sup>
Amount of Particulate-Cleaned Air (CADR)	488 m <sup>3</sup> /h
Amount of Formaldehyde-Cleaned Air (CADR)	90 m <sup>3</sup> /h
Applicable Area	60-70m <sup>2</sup>
Suggested Period to Replace Filters	#1 Filter 2 years #2&#3 Filters 6 months
Net Weight	10.8kg
Product Measurements	400x230x620mm
Method of Cleaning	Pre-filter, Cold Catalyst Filter, Cellular -Activated Carbon Filter, High Efficiency HEPA H14 Filter, Sterilizing UV light, Anion Purifier.

## Product Features

### Pre-filter

The primary filtration uses an aluminum alloy filter located in the pre-filter. It is mainly used for filtering dust larger than 5 microns, including large dust particles, dander, pollen, floating debris, and other pollutants. It can be washed many times and used repeatedly.

### Cold Catalyst Filter

1. The catalytic decomposition reaction of the cold catalyst does not require UV rays, high temperature, or high pressure. In normal living environments it can play a catalytic effect in controlling air pollution.
2. The main components of the cold catalyst come from additives found in food and pharmaceuticals. It is non-toxic, non-corrosive, and non-flammable. Under normal temperature conditions, the catalytic reaction can remove formaldehyde, benzene, xylene, TVOC and other harmful gasses. The reaction creates water and carbon dioxide. It does not produce any secondary pollution. It is a safe and environmentally friendly product on the cutting edge, suitable for a healthy home.
3. During the catalytic reaction, the cold catalyst itself is not directly involved in the reaction. The cold catalyst does not change nor is lost. Because of this, without any external damage, this filter will effective for more than five years. It is basically synched with the release of the formaldehyde for long-term control.

### Cellular -Activated Carbon Filter.

The cellular-activated carbon carries high efficient additives. It has good absorption and dust collection characteristics.

### Antibacterial Cotton Filter

The antibacterial filter is a precision filter trapping particles with a diameter of 5 microns. At the same time there is an antibacterial agent added into the filter, can effectively killing any airborne germs at an effectively killing 99% or more of bacteria.

### High Efficiency HEPA Filter

The effective HEPA filter filters airborne germs, smoke and dust particles 0.3 microns large at a rate of 99% or more. In combination with the multifunctional filter, the HEPA filter can filter out microscopic particles larger than 20 nanometers in diameter, including bacterial mold, dust, allergens, and some viruses, while filtering out smoke. According to the World Health Organization, the avian flu virus, influenza virus, and Legionella bacteria are greater than 20 nanometers. The HEPA filter can filter them out.

**Sterilizing UV light**

UV sterilization using 365 nanometer UV wavelengths light can kill a variety of airborne bacteria. The UV disinfection lamp is generally used for air, surface, and water disinfection. It can purify the air, eliminate musty odors, as well as produce a certain amount of anions. This makes the air fresh while avoiding the spread of viruses in the air or on surfaces.

**Anion Purifier**

A large amount of anions are released into the air, which oxygen molecules then add to their outer shell to obtain a negative charge. It has an extraordinary ability to combine with positively charged floating dust, smoke, bacteria, and viruses indoors. This makes free floating debris fall, thus purifying the air and environment without harm to humans. These ultrafine particles are difficult to filter out with common mechanical equipment. Anions in the air have a special ability to capture these harmful substances. The smaller the size of the particle, the higher the capture rate. It is an effective way to eliminate these pollutants.



**Product Appearance and Structure**



**Installing the Filter**

1. Removing the filter from the plastic bag:

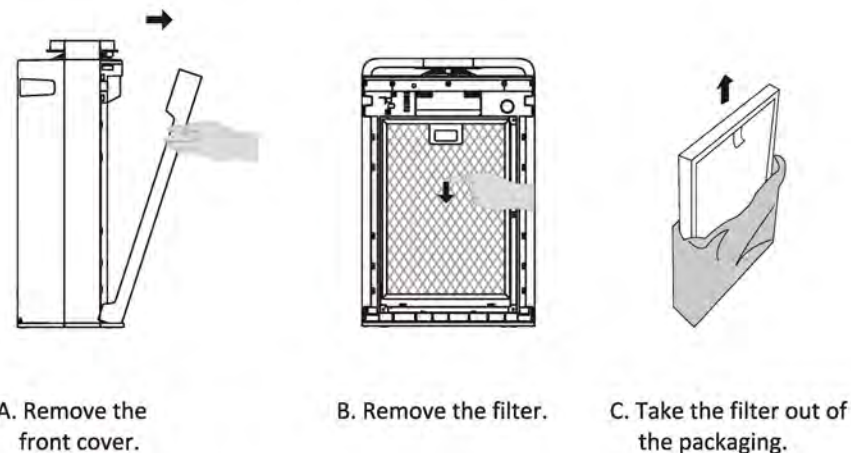

※ Make sure to remove plastic bag off the filter before use.

2. Installing the filter and front cover.

A. There are differences between the inside and the outside of the dust filter 1 (antibacterial cotton filter and HEPA filter). Attention: The side with a handle should be placed outwards

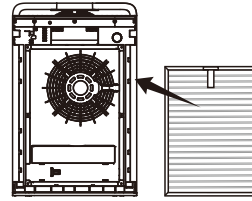

B. There are differences between the inside and the outside of the absorption filter 2 (Cellular -Activated Carbon Filter and cold catalyst filter). Attention: The side with a handle should be placed outwards

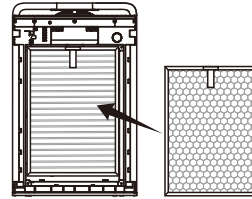

C. There are differences between the inside and the outside of the front filter (pre-filter). Attention: The side with a handle should be placed outwards

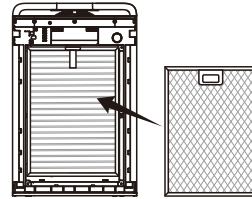

D. Install the front cover

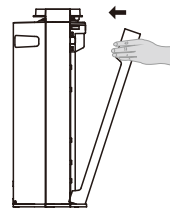

※The machine will not run if the front panel is uncovered.

Prepare for humidification

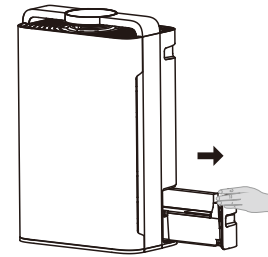

1. Pull the water tank out from the side of the purifier.

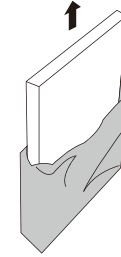

2. Remove the package of the humidifying filter.

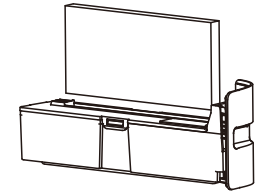

3. Put the humidifying filter into the water tank.

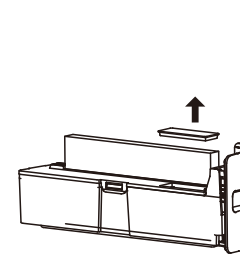

4. Open the rubber lid of the inlet.

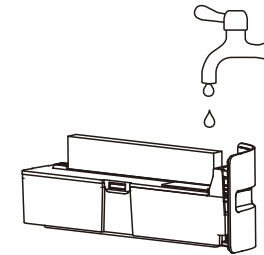

5. Add about 1L cold water through the inlet, filling around 80% of the water tank.

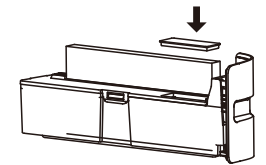

6. After adding water, close the lid.

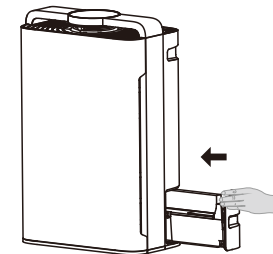

7. Push the tank back into the purifier.

8. This machine has evaporative humidifying function.



If water is added into the water tank, the machine will generate steam automatically. The humidification effect is related to the wind speed, and it works better when the machine is operating at a higher gear. If the water level becomes low, the indicator light will flash while the machine continues working normally.

## Function Description

### 1. Powering On



Power

When the machine is plugged in and on standby, "power" button works to turn on the machine. After this button being touched for the second time, the machine turns to standby state. (The icon is red when standby and green when on.)

### 2. Selecting the Operating Mode



Auto

When the machine is on, after "auto" button being touched, negative ion generator and germicidal lamp will start to work, and the gear will be changed according to sensor's data. (The icon will stay on when the machine operates in auto mode, otherwise it will be off.) Attention: If users change "wind speed" under auto mode, the machine will quit this mode automatically.

Relations Between the Gear and PM2.5 Data					
Gear	PM2.5 Data	Light Color	Gear	PM2.5 Data	Light Color
1	0-50	Green	5	120-140	Yellow
2	50-80		6	140-160	
3	80-100	Blue	7	160-300	Red
4	100-120		8	300-500	



Timing

When the machine is on, every touch of "timing" button will add 1 hour to the timing. When it accumulates to 12 hours, one more touch will turn it off. (The icon will stay on when the machine operates in timing mode, otherwise it will be off.)



Negative Ion

When the machine is on, pressing "negative ion" button will turn on negative ion mode, and pressing one more time will turn it off. (The icon will stay on when the machine operates in negative ion mode, otherwise it will be off.)



Sterilization

When the machine is on, pressing "sterilization" button will turn on UV sterilization mode, and pressing one more time will turn it off. (The icon will stay on when the machine operates in sterilization mode, otherwise it will be off.)



Reset

This machine has a regular reminding function of filter replacement, which works every 320 hours and 1500 hours. After every 320 hours, the indicator light on the panel will flash to inform users to clean the filter No.1. After cleaning, press the "reset" button for 5 seconds, then the light will stop flashing. After every 1500 hours, the indicator light will stay on to inform users to renew the filter No.2 and No.3. At that time, press the button for 5 seconds so that the timing can be reset.

The second function of the "reset" button: When the machine is on, press this button and the total working time will be shown in hours on the screen. This equals a check of working time. Since the screen can only display three figures, the thousands digit will be displayed first, then hundreds, tens and single. Please Power read them together.



Sleeping

When the machine is on, it will turn to sleeping mode 5 seconds after the "sleeping" button being pressed. In sleeping mode, all the lights turns off and the machine works at the first gear. Press any button to wake it up and then press "sleeping" button to quit sleeping mode, or press "wind speed" button or smart button to quit after waking it up.



Child-Lock

When the machine is on, touch "child-lock" button to lock all the buttons. At that time all the buttons have no reaction to any touch, while the machine still works how it is set before. Press "child-lock" button for 5 seconds and the machine will quit this mode. (The icon will stay on when the machine operates in child-lock mode, otherwise it will be off.)

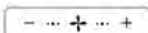

Wind Speed

When the machine is on, touch "+" or "-" to switch the gear and change the operating speed. After the gear being changed, the motor will work only at the setting level without being affected by the sensor. (Touch "wind speed" button, and the machine will quit auto mode)



Light-sensitive

In auto mode, the machine will turn to sleeping mode 2 minutes after the surrounding light <5x. It will quit sleeping mode 3 minutes after the surrounding light >5x, and then continue to work in auto mode.

### 3. Powering Off



Power

If you press the power button on the operational panel while the machine is running, the machine will enter into standby mode. (And the icon will turn red)

### 4. Remote Control



This product is provided with a remote control powered by button cells. (Please take out the cell if the remote control will not be used for long periods) Attention: There is a one-to-one correspondence between the buttons on the remote control and the operation panel. The functions and operation methods are generally the same. Attention: On first use, please take out the cell cover and remove the protective film of the cell, then replace the cell and its cover. Otherwise without power supply the remote control will not work.

## How to Use

1. Auto mode. When the machine is plugged in, press "power" button and "auto" button in sequence, then it can operate under the control of intellisense. The motor's operating gear will adjust automatically to the PM2.5 data collected by the sensor. This mode is suitable for most situations.
2. Compulsory mode. When the machine is plugged in, press "power" button. Press "wind speed" button to choose the gear, and then choose to turn on or off the negative ion generator and the UV germicidal lamp. This mode is suitable for the situations where compulsory purification is needed. The machine cannot change the gear automatically in this mode.
3. Night mode. In the two modes mentioned above, the machine will turn to work at the first gear as long as "sleeping" button is touched, making sure there is no noise affecting your rest. (In auto mode, it will turn to sleeping mode when the environment becomes dark, sensed by the photosensitive sensor)
4. Timing mode. In the three modes mentioned above, after "timing" button being pressed and operating time being set, the machine will start to count down. The machine will stop working after the countdown is finished. (If you need to cancel the countdown, please press the button until the time displayed is accumulated to 12 hours, then one more touch will cancel this mode)
5. Child-proof lock mode. In the four modes mentioned above, the machine will turn to childproof lock mode after "child-proof lock" button is pressed. Any operation through the panel or the remote control will be invalid before quitting this mode. (It can be quitted by pressing "child-proof lock" button for 3 seconds or the unlock button on the remote control.)

## Precautions

### During Installation

1. Do not place in direct sunlight, facing air conditioner vents, or heated places. It may cause the unit to warp, deteriorate, discolor, or malfunction.





Do not place near TVs or radios. This may distort images or produce noise. Using the purifier remote may cause interference with your TV or radio. Please place at a distance of 1m or more away from these devices. In addition, if you are sharing outlets with these devices, plugging in the purifier may distort images or produce noise. If this happens, please plug the purifier into a different outlet.

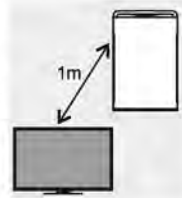

2. The product must be placed on the floor for pollen and other indoor dust. Since such particles easily fall near the floor, we recommend placing the product on a flat surface on the floor.

3. For effective room circulation, place the product approximately 30cm or more away from walls or other objects. Please keep the backside at least 20cm away from the wall to enable it to work more effectively.



4. Do not place items on the main unit or it may lead to malfunction. Be careful not to place magnets or any other metal items on here.



5. Do not block the exhaust vent or supply vent. For example, do not place an object on top of the exhaust vent or in front of the supply vent.



## Prohibited

1. Do not pick up or move the machine while it is running. When moving or storing, do not pull the power cord. This may cause a short circuit or do internal damage to the power cord. This may lead to a fire or electric shock.

2. Do not damage power cord or outlet. Do not cut, excessively twist, pull, or bend the power cord. If the power cord is damaged, for your safety please call the manufacturer, service department, or a trained professional to replace it.



3. Do not use power supplies, universal sockets, or connective devices that exceed the recommended power rating. Use only 220V~ 5A AC power. Using a universal socket or connected power source that exceeds this rating may lead to overheating and cause a fire.



4. Do not touch the plug with wet hands. This may result in electrical shock.



5. Do not place your fingers or metal objects into the air vents. This may cause electrical shock or injury.



6. To avoid electrical shock or fire, do not allow water, flammable cleaners, or other liquids enter the product.



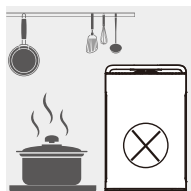

7. This product cannot replace normal ventilation equipment, vacuum cleaners, or kitchen fans.



8. Please do not use this product near gas appliances, heating appliances, or stoves.



9. Do not use this product in a humid or hot environment, such as the shower, restroom, or kitchen.

10. Make sure the remote is placed somewhere children cannot reach to avoid unintended damage.

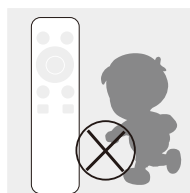

11. The two arches at both sides of the operation panel are not handles and cannot be pulled. The handles are at both sides of the purifier body.

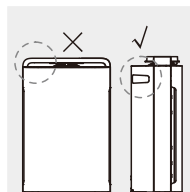

12. Do not place this machine up-side-down, because there is a liquid humidification device in it.

13. Do not place in the following locations:

-Unstable places: this may cause the product to topple or fall down. This may lead to injury, electrical leakage, or fire.

-Hot or humid places, such as the shower: this may result in electrical shock or fire due to electrical leakage.

-Places like the kitchen that emit fumes.

14. Do not use the air purifier in a room that is using an incense-type insect killer.

-Chemical residue may accumulate in the machine and then be released, causing harm to physical health.

-After using insect killer or mosquito coils, allow the room to be fully ventilated before using the air purifier.

(\*)Competent qualified electrician: after-sales department of the producer or importer or any person who is qualified, approved and competent to perform this kind of repairs in order to avoid all danger. In case of need you should return the appliance to this electrician ([www.ggv-service.de](http://www.ggv-service.de)).

## Mandatory

1. Should any of the following conditions occur, turn off the machine immediately (electrical shock, sparks, or smoke may occur):

- Strange noises or vibrations during operation.
- Product is unusually hot, or has a burnt odor.

2. Please clean the plug regularly

If there is dust or moisture on the plug it could damage it. This may result in a fire.

- Unplug the power cord, and wipe it with a dry cloth.
- Unplug the power cord if the appliance is not used for a long period of time.

3. Before electrical maintenance, make sure to unplug the device.

-The product may suddenly turn on, leading to electrical shock or injury.

4. Please plug the power cord securely into the power outlet. If the plug is not securely seated, this may cause overheating which may lead to electrical shock and even fire.

-Do not use a damaged plug or loose power outlet.

5. Please unplug the cord using the plug insulator.

-Pulling the power cord to unplug it may cause damage to the power cord, electrical shock, short circuit, or fire.

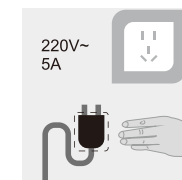

6. Should any of the following circumstances arise, please turn off the machine power immediately and contact the service department:

- A switch does not work.
- Power cord or plug is unusually hot.
- You detect an abnormal sound or vibration.
- Any other abnormalities or malfunctions.

7. To prevent the hazard of electrical shock, only trained professionals should disassemble the machine.

## Filter/Dust Sensor/Anion Producer Cleaning and Maintenance

### 1. Pre-filter (approximately twice per month)

-Clean the surface of the filter with a vacuum cleaner or wash with water. Allow to dry thoroughly.

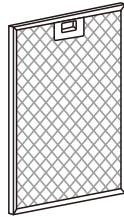

### 2. Cellular -Activated Carbon, cold catalyst filter (approximately once every two months)

-Clean the dust from the front of the filter with a vacuum cleaner.  
-Place the filter in a ventilated area, this will allow harmful gasses and germs to dissipate. Do not place under too much sun exposure.  
-The filter is delicate. Do not press too hard on the filter while vacuuming.  
-Do not use water to clean this filter.

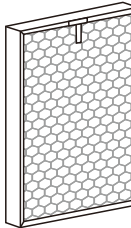

### 3. Antibacterial cotton, HEPA H14 Filter (approximately once every two months)

-Place the filter in a ventilated area, this will allow harmful gasses and germs to dissipate. Do not place under too much sun exposure.  
-Do not use water to clean this filter.

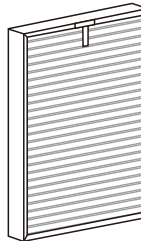

### 4. Anion producer cleaning and maintenance.

-When you hear the machine produce a creaking sound, use a #1 or #2 paintbrush as a cleaning tool. Insert the brush from the ventilation window above the anion emission head.

Regularly clean the dust all around the emission head.

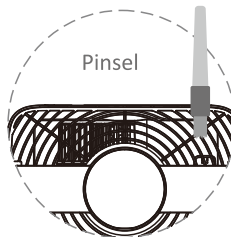

### 5. Particulate sensor (approximately once every two months).

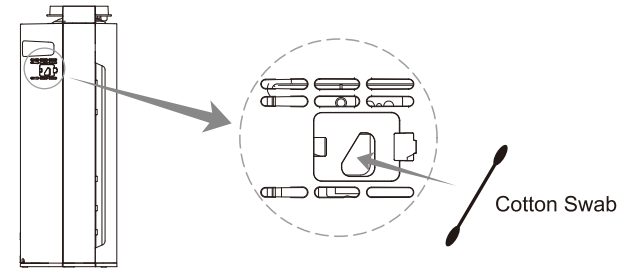

Wipe the lens with a dry cotton swab periodically to remove any dirt. (Moisture or tobacco smoke residue may cause it to no longer work properly). First remove the particulate sensor cover, use a dry cotton swab to wipe the lens.

-Do not insert the cotton swab into any area other than the lens.

-Be sure to unplug the power cord.

-If you are unable to see clearly, please use a light.

### ※Friendly Reminders:

-Before cleaning and maintenance, unplug the power cord.

-Do not operate the machine in absence of a filter. It will not be able to remove the dust. Dust taken into the machine may cause malfunction.

-When not using the machine for a long period of time, please unplug it. Power is also consumed while in standby mode.

-You may need to replace filters sooner depending on where and how you use the appliance (such as a household with a large smoking population or areas with higher air pollution). Replace the filter if filtration is not noticeable.



## Packaged Items

Body	1PC	Humidification Mesh	1PC
Remote Control	1PC	Instructional Manual	1PC
Filters	3PCS		

## Troubleshooting

Common malfunctions, error code description, and troubleshooting method.

Malfunction	Inspect / How to fix
Cannot turn on power or pressing button has no response.	<ol style="list-style-type: none"> <li>1. Is the Power cord plugged in? Plug in the power cord.</li> <li>2. Is the purifier covered? Close the front cover.</li> <li>3. Is the machine placed vertically on the ground? Place the machine on a flat surface. Is the machine in child-lock mode? When "Child-lock" appears on the display, hold the lock/reset button for 5 seconds to turn off the child-lock.</li> </ol>
The air is dirty, but the air pollution indicator says "green". The air pollution indicator remains "red" even when continuously running.	<ol style="list-style-type: none"> <li>1. Is the purifier in a place that cannot easily absorb the dirty air (dust)? Move it somewhere else.</li> <li>2. Is the particulate sensor dirty? Clean the particulate sensor.</li> </ol>
There is a banging or chirping sound while running.	Is there too much dust on the anion producer? Clean the anion producer.
The smell of the supply vent is unpleasant.	<ol style="list-style-type: none"> <li>1. Ist der Filter verschmutzt? Reinigen Sie den Filter.</li> <li>2. Wurde der Filter schon lange gewechselt? Tauschen Sie den Filter aus.</li> </ol>
The purifier has been running for a long time but has had no significant improvement in air quality.	<ol style="list-style-type: none"> <li>1. Is the filter dirty? Clean the filter.</li> <li>2. Has the filter been replaced in a long time? Replace the filter.</li> </ol>
The display shows F1 or F2.	Please turn off the power immediately and contact the maintenance department.
Machine immediately goes to sleep mode.	Deactivate automatic mode.

### Qu'est-ce qu'un code QR?

Les codes QR (QR=Quick Response ou réponse rapide) sont des codes graphiques qui peuvent être lus à l'aide de l'appareil photo d'un smartphone et qui donnent rapidement et facilement accès à des informations complémentaires (par ex. un site internet, la vidéo d'un produit ou des coordonnées).

Et voilà comment cela fonctionne

Pour scanner un code QR, vous avez simplement besoin d'un smartphone, d'une application de lecture de codes QR (disponible gratuitement sur App-Store) et d'une connexion internet. \*

\*Selon les conditions tarifaires de votre fournisseur d'accès internet, la lecture de codes QR peut donner lieu à une facturation.

**Cher consommateur,**

Merci d'avoir acheté notre purificateur d'air à anion.

Afin de faciliter l'installation et l'utilisation de cet appareil, il est recommandé de lire attentivement ce manuel et de le conserver en toute sécurité. Afin d'assurer que vous puissiez jouir toujours de l'air frais, veuillez utiliser ce manuel pour une installation qualifiée et standardisée, une utilisation correcte et une maintenance appropriée. Cela assurera que vous puissiez jouir toujours de l'air frais.

Notre purificateur d'air a été développé par nos chercheurs réunissant la technologie tant domestique qu'étrangère afin de vous fournir des dispositifs de purification de la nouvelle génération.

Si vous avez des questions sur l'utilisation, veuillez consulter ce manuel. Si le produit est sous garantie, nous vous invitons de nous contacter à l'adresse et numéro de téléphone indiqués sur la carte. Nous attendons tout commentaire ou suggestion que vous proposez sur notre produit et service.

## Index de performance

Nom du Produit	Purificateur d'air
Voltage / Fréquence	220V~240V Se référer à la plaque signalétique au dos de l'appareil.
Puissance nominale	95W
Bruit (Vitesse basse)	18-55 dBA
Concentration d'anions	10 millions/cm <sup>3</sup>
Quantité de particules – air purifié (CADR)	488 m <sup>3</sup> /h
Quantité de formaldéhyde – air purifié (CADR)	90 m <sup>3</sup> /h
Surface accessible	60 à 70 m <sup>2</sup>
Fréquence de remplacement des filtres proposée	Tous les 2 ans pour filtre #1, tous les 6 mois pour les filtres #2&#3
Poids net	10.8kg
Dimensions du produit	400x230x620mm
Méthode de nettoyage	Pré-filtre, filtre à catalyseur froid, filtre à carbone actif-cellulaire, filtre HEPA H14 à haute efficacité, lumière UV stérilisante, purificateur à anions.

## Caractéristiques du produit

### Pré-filtre

La filtration primaire mobilise un filtre en alliage d'aluminium situé dans le pré-filtre. Il est utilisé notamment pour filtrer les poussières supérieures à 5 microns, y compris les grosses particules de poussières, le détrit, le pollen, les débris flottants et autres polluants. Il peut être nettoyé plusieurs fois et utilisé à plusieurs reprises.

### Filtre à catalyseur froid.

1. La réaction de décomposition catalytique du catalyseur froid ne nécessite pas de rayons UV, de haute température ou de haute pression. L'effet catalytique qui contrôle la pollution d'air peut être déclenché dans les milieux de vie normaux.
2. Les principaux composants du catalyseur froid proviennent des additifs trouvés dans les aliments et les produits pharmaceutiques. Il est non toxique, non corrosif et ininflammable. A température normale, la réaction catalytique permet d'éliminer le formaldéhyde, le benzène, le xylène, le COVT et d'autres gaz nocifs. De l'eau et du dioxyde de carbone peut être généré de cette réaction. Aucun polluant secondaire ne sera produit. C'est un produit écologique avec un découpage soigneux, idéal pour une maison qui exige une condition sanitaire.
3. Pendant la réaction catalytique, le catalyseur froid lui-même n'y participe pas immédiatement. Il ne sera ni transformé ni perdu. C'est la raison pour laquelle ce filtre sera effectif pendant plus de cinq ans, sans aucun dommage externe. La réaction a lieu presque en même temps avec la libération de formaldéhyde pour un contrôle à long terme.

### Filtre à carbone actif-cellulaire

Le carbone actif-cellulaire porte des additifs à haute efficacité. Il est performant dans l'absorption et la collection des poussières.

### Filtre en coton antibactérien

Il s'agit d'un filtre de précision piégeant des particules de 5 microns. De plus, l'agent antibactérien ajouté dans le filtre peut éliminer tout germe en suspension dans l'air, d'un taux de stérilisation efficace de 99% ou plus.

### Filtre HEPA à haute efficacité

Le filtre HEPA efficace chasse les germes en suspension dans l'air, la fumée et les particules de poussières de 0,3 microns de large, avec une efficacité égale à 99% ou plus. En collaboration avec le filtre multifonctionnel, il peut expulser les particules microscopiques dont le diamètre est supérieur à 20 nm, y compris les moisissures bactériennes, les poussières, les allergènes et certains virus, tout en filtrant la fumée. Comme déclare l'Organisation mondiale de la santé, le virus de la grippe

aviaire, le virus de la grippe et la légionelle ont un diamètre de plus de 20 nm. Ils peuvent être éliminés par le filtre HEPA.

#### Lumière UV stérilisante

La stérilisation UV à l'aide de lumière dont la longueur d'onde est de 365 nm peut tuer une variété de bactéries en suspension dans l'air. La lampe de désinfection UV est généralement utilisée pour la désinfection de l'air, de surface et de l'eau. Elle est capable de purifier l'air, d'éliminer les odeurs de moisi et de produire une certaine quantité d'anions. Cela rafraîchit l'air et empêche les virus de se répandre dans l'air ou dans les surfaces.

#### Purificateur à anion

Les molécules d'oxygène rejoignent la grande quantité d'anions libérée dans l'air à la couche extérieure pour obtenir une charge négative. Ces molécules chargées négativement ont une capacité extraordinaire d'associer les poussières flottantes chargées positivement, la fumée, les bactéries et les virus intérieurs. Les débris flottants libres chutent, l'air et l'environnement seront ainsi purifiés sans gêner les familles. Un équipement mécanique commun a du mal à filtrer ces particules ultrafines. Les anions dans l'air ont une capacité spéciale pour capturer les substances nuisibles.

Plus la particule est petite, plus le taux de capture est élevé. C'est un moyen efficace pour éliminer les polluants.

## Apparence et structure du produit

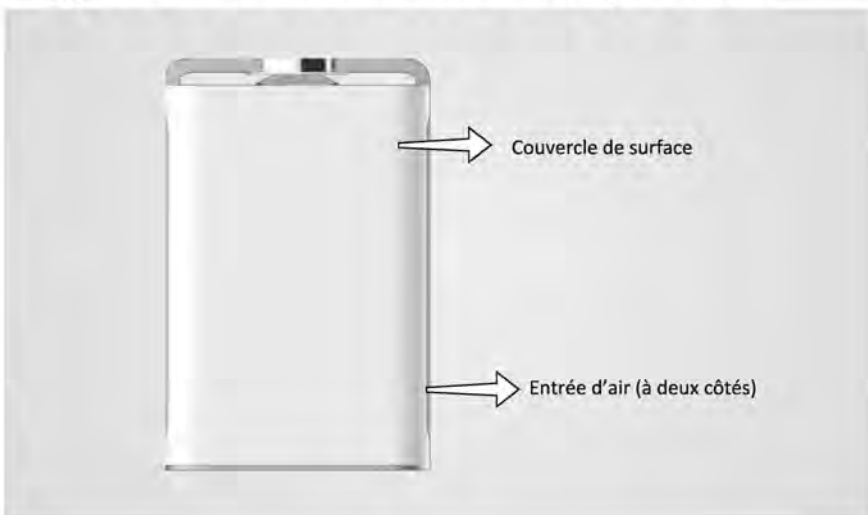

## Montage du filtre

1. Enlèvement du filtre du sac en plastique:

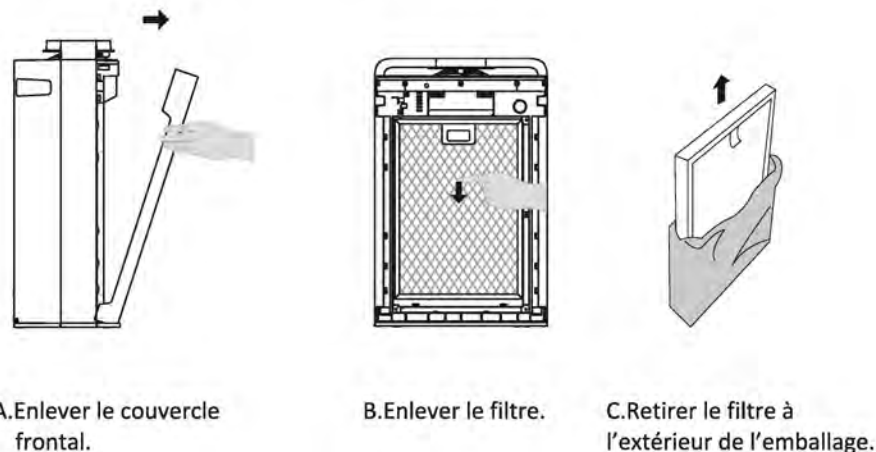

※ Assurer-vous de retirer le sac en plastique du filtre avant l'utilisation.

2. Installation du filtre et du couvercle frontal.

A. Il y a des différences entre l'intérieur et l'extérieur du filtre à poussière 1 (filtre en coton antibactérien et filtre HEPA). Attention : Le côté avec une poignée doit être placé vers l'extérieur.

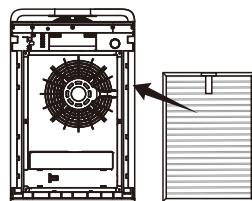

B. Il y a des différences entre l'intérieur et l'extérieur du filtre d'absorption 2 (filtre cellulaire à charbon actif et filtre à catalyseur froid). Attention : Le côté avec une poignée doit être placé vers l'extérieur.

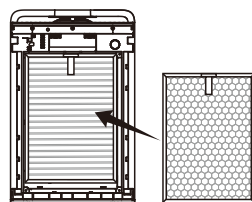

C. Il y a des différences entre l'intérieur et l'extérieur du filtre frontal (pré-filtre). Attention : Le côté avec une poignée doit être placé vers l'extérieur.

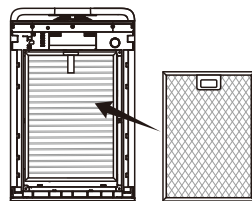

D. Installer le couvercle frontal

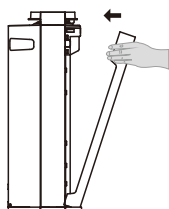

※ L'Appareil ne fonctionnera que lorsque le panneau frontal a été couvert.

Se préparer pour l'humidification

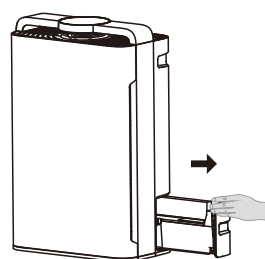

1. Tirer le réservoir d'eau à l'extérieur du côté de l'purificateur.

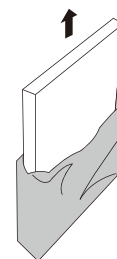

2. Retirer l'emballage du filtre d'humidification.

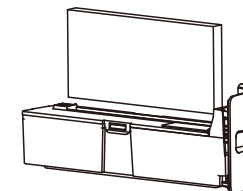

3. Mettre le filtre d'humidification dans le réservoir d'eau.

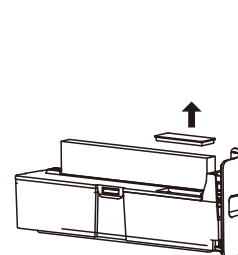

4. Ouvrir le couvercle en caoutchouc de l'entrée.

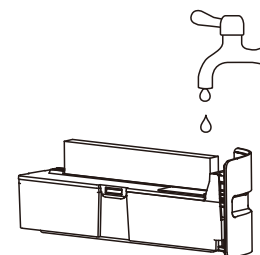

5. Ajouter environ 1L d'eau froide à travers l'entrée, remplir environ 80% du

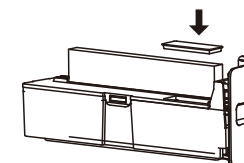

6. Fermer le couvercle après avoir ajouté de l'eau.

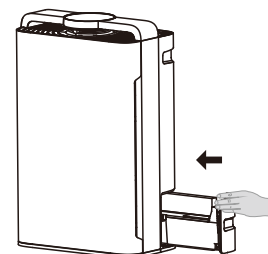

7. Pousser le réservoir d'eau dans le purificateur.

8. Cet appareil a une fonction d'humidification évaporative.



Si de l'eau est ajoutée dans le réservoir d'eau, l'appareil générera automatiquement de la vapeur. L'effet d'humidification est lié à la vitesse du vent, et il fonctionne mieux lorsque l'appareil fonctionne à une vitesse plus grande. Si le niveau d'eau s'abaisse, le voyant clignote lorsque l'appareil continue le fonctionnement normal.

## Description fonctionnelle

### 1. Mise sous tension



Alimentation

Lorsque l'appareil est branché et en veille, appuyer sur le bouton «Alimentation» pour allumer l'appareil. Puis, appuyer sur ce bouton pour la deuxième fois, l'appareil sera basculé en veille. (L'icône est rouge en veille et vert en fonctionnement.)

### 2. Sélection du mode d'opération



Auto

Lorsque l'appareil est allumé, après avoir appuyé sur le bouton «Auto», le générateur d'anion et la lampe germicide commenceront le fonctionnement, la vitesse sera changée selon les données du capteur. (Lorsque l'appareil fonctionne en mode automatique, l'icône restera allumé, sinon, l'icône sera éteint.) Attention : Si vous changez la « vitesse du vent » au mode automatique, l'appareil quittera automatiquement de mode.

Relations entre la vitesse et les données PM2.5					
Vitesse	Les données PM 2.5	Couleur du voyant	Vitesse	Les données PM 2.5	Couleur du voyant
1	0-50	Vert	5	120-140	Jaune
2	50-80		6	140-160	
3	80-100	Bleu	7	160-300	Rouge
4	100-120		8	300-500	



Minuteur

Lorsque l'appareil est allumé, chaque pression sur le bouton «Minuteur» ajoutera 1 heure au minuteur. Lorsqu'il s'accumule à 12 heures, une nouvelle touche l'éteint. (Lorsque l'appareil fonctionne en mode de minuteur, l'icône restera allumé, sinon, l'icône sera éteinte.)



Anion

Lorsque l'appareil est allumé, appuyer sur le bouton « Anion », le mode d'anion sera activée, une nouvelle pression l'éteindra. (Lorsque l'appareil fonctionne en mode d'anion, l'icône restera allumé, sinon, l'icône sera éteinte.)



Stérilisation

Lorsque l'appareil est allumé, appuyer sur le bouton «Stérilisation», le mode de stérilisation à UV sera activée, une nouvelle pression l'éteindra. (Lorsque l'appareil fonctionne en mode de stérilisation, l'icône restera allumé, sinon, l'icône sera éteinte.)



Réinitialisation

L'appareil a une fonction de rappel régulier du remplacement du filtre qui fonctionne toutes les 320 heures et 1500 heures. Après toutes les 320 heures, le voyant sur le panneau clignotera pour informer les utilisateurs du nettoyage du filtre No.1. Après le nettoyage, appuyer sur le bouton « Réinitialisation » pour 5 secondes, puis le voyant s'arrêtera de clignoter. Après toutes les 1500 heures, le voyant restera allumé pour informer les utilisateurs du remplacement des filtres No.2 et No. 3. À ce moment-là, appuyer sur le bouton pour 5 secondes afin que le minuteur puisse être réinitialisé.

La deuxième fonction du bouton « Réinitialisation » : Lorsque l'appareil est allumée, appuyer sur ce bouton est la durée de travail totale sera affichée en heures sur l'écran. Cela est égal à une vérification de la durée de fonctionnement. Car l'écran ne peut afficher que trois chiffres, le chiffre des milliers sera affiché en premier, puis les centaines, les dizaines et des unités. Veuillez les lire ensemble.



Sommeil

Lorsque l'appareil est allumé, elle passera en mode de Sommeil 5 seconds après avoir appuyé sur le bouton «Sommeil». En mode de sommeil, tous les voyants s'éteignent et l'appareil fonctionne à la première vitesse. Appuyer sur n'importe quel bouton pour le réveiller, puis appuyer sur le bouton « Sommeil » pour quitter le mode de sommeil, ou appuyer sur le bouton «Vitesse du vent» ou le bouton intelligent pour quitter après avoir la réveillé.





Verrouillage-enfant

Lorsque l'appareil est allumée, appuyer sur le bouton «Verrouillage-enfant» pour verrouiller tous les boutons. À ce moment-là, tous les boutons n'ont aucune réaction à une touche, ainsi, l'appareil fonctionne toujours avec les paramètres définis auparavant. Appuyer sur le bouton « Verrouillage-enfant » pour 5 secondes puis l'appareil quittera ce mode. (Lorsque l'appareil fonctionne en mode de Verrouillage-enfant, l'icône restera allumé, sinon, l'icône sera éteinte.)



Vitesse du Vent

Lorsque l'appareil est allumé, appuyer sur «+» ou «-» pour basculer la vitesse et changer la vitesse de fonctionnement. Après la vitesse a été changée, le moteur fonctionnera uniquement au niveau de réglage sans être affecté par le capteur. (Appuyer sur le bouton «Vitesse du Vent», puis l'appareil quittera le mode automatique)



Sensible à la lumière

En mode automatique, l'appareil passera en mode sommeil 2 minutes après la lumière environnante <5x. L'appareil quittera le mode sommeil 3 minutes après la lumière environnante >5x, et puis continuera le fonctionnement en mode automatique.

### 3.Mise hors tension



Alimentation

Lorsque l'appareil fonctionne, si vous appuyer sur le bouton d'alimentation sur le panneau de commande, elle pourra entrer en mode veille. (et l'icône deviendra rouge)

### 4.Télécommande



Le présent produit est équipé d'une télécommande alimentée par la pile bouton. (Veuillez démonter la pile touche si la télécommande n'est pas utilisée pendant une longue période)  
Attention: Il y a une correspondance biunivoque entre les boutons sur la télécommande et le panneau de commande. Les fonctions et les méthodes d'opération sont généralement pareilles. Attention : Lors de la première utilisation, veuillez démonter le couvercle de pile et retirer le film de protection de pile, puis remplacer la pile et son couvercle. Sinon, la télécommande ne fonctionne pas sans alimentation.

## Comment l'utiliser

1.Mode automatique. Après que l'appareil a été branché, appuyer sur le bouton «Alimentation» et le bouton «Automatique» dans l'ordre, puis elle peut fonctionner sous le contrôle de perception intelligente. La vitesse d'opération du moteur s'ajustera automatiquement aux données PM2.5 collectées par le capteur. Ce mode est adapté à la plupart des situations.

2.Mode obligatoire. Après que l'appareil a été branché, appuyer sur le bouton «Alimentation». Appuyer sur le bouton «Vitesse de vent» pour choisir la vitesse, puis choisir d'allumer ou d'éteindre le générateur d'anions et la lampe germicide UV. Ce mode est adapté aux situations où la purification obligatoire est nécessaire. L'appareil ne peut pas changer la vitesse automatiquement dans ce mode.

3.Mode nocturne. Dans les deux modes mentionnés ci-dessus, une fois que le bouton «Sommeil» est appuyé, l'appareil tournera à la première vitesse, afin d'assurer qu'il n'y a pas de bruit affectant votre repos. (En mode automatique, il passe en mode de sommeil lorsque le capteur photosensible détecte que l'environnement devient sombre).

4.Mode de Minuteur Dans les trois modes susdits, l'appareil commencera le compte à rebours après que le bouton «Minuteur» est appuyé et le temps de fonctionnement est réglé. L'appareil cessera de fonctionner après la fin du compte à rebours. (Si vous devez annuler le compte à rebours, veuillez appuyer sur le bouton jusqu'à ce que le temps affiché soit accumulé à 12 heures, puis ce mode pourra annuler en appuyant sur cette touche à nouveau)

5.Mode de verrouillage à l'épreuve des enfants. Dans les quatre modes susdits, la machine se mettra en mode de Verrouillage-Enfant après avoir appuyé sur le bouton «Verrouillage-Enfant». Toute opération effectuée sur le panneau ou la télécommande sera invalide avant de quitter ce mode. (Vous pouvez quitter ce mode en appuyant sur le bouton «Verrouillage-Enfant» pendant trois secondes ou le bouton de déverrouillage sur la télécommande.)

## Précautions

### Au cours de l'installation

1. Ne pas placer ce produit à la lumière directe du soleil. Il peut entraîner des problèmes de fonctionnement de l'appareil.

La détérioration de la vanne de vidange de la climatisation, ou du chauffage, la perte de couleur, ou le défaut de fonctionnement.





Ne pas placer ce produit près des télévisions ou des radios. Il peut déformer l'image ou produire des bruits. L'utilisation de la purification à distance peut provoquer des interférences à votre télévision ou radio. Veuillez placer le purificateur à une distance de 1 m ou plus de ces appareils. En outre, si vous laissez le purificateur partager la prise avec ces appareils, sa connexion peut causer la déformation des images ou la production des bruits. Si les problèmes se produisent, veuillez connecter le purifieur à une autre prise.

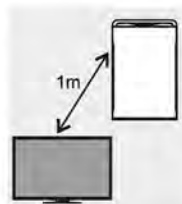

2. Le présent produit doit être placé sur le sol pour nettoyer le pollen et les autres poussières internes. Ces particules sont faciles à tomber près du sol, par conséquent, nous vous suggérons de le mettre sur le sol.

3. Pour que la pièce puisse circuler efficacement, veuillez placer ce produit dans l'endroit à environ 30 cm ou plus loin du mur ou d'autres objets. Veuillez garder l'arrière de l'appareil à au moins 20 cm du mur pour s'assurer que l'appareil fonctionne plus efficacement.

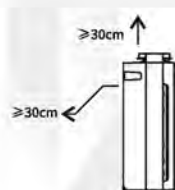

4. Ne pas placer des objets sur l'unité principale, car cela pourrait entraîner les problèmes de fonctionnement. Veiller à ne pas placer d'aimants ou d'autres objets métalliques sur l'appareil.



5. Ne pas bloquer l'orifice d'échappement ou l'orifice d'admission. Par exemple, ne pas placer d'objet en haut de l'orifice d'échappement ou à l'avant de l'orifice d'admission.

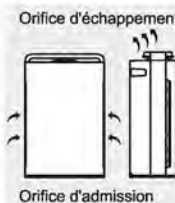

## Prohibé

1. Ne pas enlever ou déplacer l'appareil au cours du fonctionnement. Ne pas tirer le cordon d'alimentation au cours du déplacement ou du stockage? Il peut causer le court-circuit ou les dommages internes du cordon d'alimentation. Il peut provoquer l'incendie ou le choc électrique.

2. Ne pas endommager le cordon d'alimentation ou la prise. Ne pas couper, tordre excessivement, tirer ou plier le cordon d'alimentation. Si le cordon d'alimentation est en panne, pour votre sécurité, veuillez contacter le fabricant, le service après-vente ou le personnel qualifié pour le remplacer.



3. Ne pas utiliser l'alimentation, la prise universelle ou le dispositif de connexion dont la puissance est supérieure à la valeur nominale recommandée. L'alimentation électrique CA 220V-5A peut seulement autorisée d'être utilisée. Si vous utiliser la prise universelle ou la source d'alimentation de connexion qui est supérieure à cette valeur, il peut provoquer la surchauffe ou l'incendie.

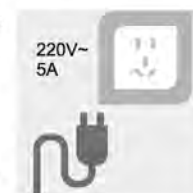

4. Ne pas toucher la prise avec les mains mouillées. Cela causerait le choc électrique.



5. Ne pas placer vos doigts ou des objets métalliques dans l'orifice de ventilation. Cela causerait le choc électrique ou la blessure.



6. Pour éviter le choc électrique ou l'incendie, ne laissez pas d'eau, de nettoyant inflammable ou d'autres liquides pénétrer dans le produit.



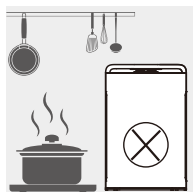

7. Le présent produit ne peut pas remplacer l'équipement de ventilation normal, les aspirateurs ou les hottes de cuisine.



8. Ne pas utiliser ce produit à proximité de l'appareil à gaz, de l'appareil de chauffage ou des fourneaux.



9. Ne pas utiliser ce produit dans l'environnement humide ou chaud, tel que la douche, les toilettes ou la cuisine.

10. Assurer-vous que la télécommande est placée dans l'endroit inaccessible aux enfants, afin d'éviter le dommage accidentel.

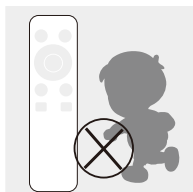

11. Les deux arches sur les deux côtés du panneau de commande ne sont pas des poignées et ne peuvent pas être tirées. Les poignées se situent sur les deux côtés du corps du purificateur.

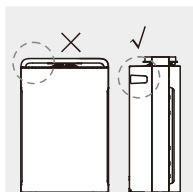

12. Ne pas placer cet appareil à l'envers, car il y a un dispositif d'humidification de liquide.

13. Ne pas placer ce produit dans les endroits suivants:

-Endroits instables: Cela peut causer le renversement ou la chute du produit. Cela peut provoquer la blessure, la fuite électrique ou l'incendie.

-Endroits chauds ou humides, tels que la douche: Cela peut causer le choc électrique ou l'incendie dû à une fuite électrique.

-Endroits tels que la cuisine qui émet des vapeurs.

14. Ne pas utiliser l'purificateur d'air dans une chambre dans laquelle un insecticide de type encens est utilisé.

-Des résidus chimiques peuvent s'accumuler dans l'appareil, puis sont libérés, cela nuira à la santé physique.

-Après avoir utilisé des insecticides ou des serpentins anti-moustiques, laisser la chambre entièrement ventilée avant d'utiliser l'purificateur d'air

(\*Service qualifié compétent: service après-vente du fabricant ou de l'importateur ou une personne qualifiée, reconnue et habilitée à faire ce genre de réparation afin d'éviter tout danger. Dans tous les cas, veuillez retourner l'appareil auprès de ce service ([www.ggv-service.de](http://www.ggv-service.de)).

## Obligatoire

- Si l'une des situations ci-dessous se produit, éteindre immédiatement l'appareil (le choc électrique, l'étincelle ou la fumée peut se produire):
  - Vibrations ou bruits étranges pendant le fonctionnement.
  - Le produit est anormalement chaud ou a une odeur de brûlé.
- Veuillez nettoyer régulièrement la fiche.
  - S'il y a de la poussière ou de l'humidité sur la fiche, cela peut l'endommager. Cela peut provoquer un incendie.
  - Débrancher le cordon d'alimentation, puis l'essuyer avec un chiffon sec.
  - Débrancher le cordon d'alimentation si l'appareil ne sera pas utilisé pour une longue durée.
- Avant la maintenance électrique, assurer-vous que l'appareil a été débranché.
  - Le produit peut soudainement s'allumer, causera un choc électrique ou une blessure.
- Veuillez brancher sûrement le cordon d'alimentation dans la prise de courant. Si la fiche n'est pas bien fixée, cela peut causer une surchauffe qui peut causer le choc électrique et même un incendie.
  - Ne pas utiliser une fiche endommagée ou une prise de courant lâche.
- Veuillez débrancher le cordon en utilisant l'isolateur de fiche
  - Si vous tirez le cordon d'alimentation pour débrancher, cela peut causer le dommage du cordon d'alimentation, le choc électrique, le court-circuit ou l'incendie.
- Si l'une des situations suivantes se produit, veuillez immédiatement mettre l'appareil hors tension et contacter le service après-vente:
  - Un interrupteur ne fonctionne pas.
  - Le cordon d'alimentation ou la fiche est chaud anormalement.
  - Vous détectez un son ou une vibration anormale.
  - Toutes les autres anomalies ou dysfonctionnement.
- Afin d'éviter tout risque de choc électrique, seuls les professionnels qualifiés peuvent démonter l'appareil.

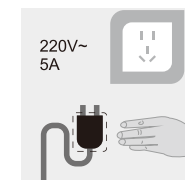



## Filtre, capteur de poussière, nettoyage et maintenance du générateur d'anion

### 1. Pré-filtre (à peu près deux fois par mois)

- Nettoyer la surface du filtre avec un aspirateur à vide ou l'eau. Permis de sécher totalement.

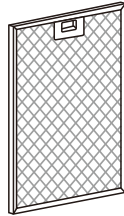

### 2. Carbone actif cellulaire, filtre à catalyseur froid (à peu près une fois tous les deux mois)

- Nettoyer les poussières sur la face du filtre avec un aspirateur à vide
- Déposer le filtre dans un endroit aéré, ce qui permet aux gaz nocifs et aux bactéries de se dissiper. Ne pas l'exposer à trop de lumières. Le filtre est délicat. Ne pas presser fortement le filtre au cours du nettoyage avec l'aspirateur à vide.
- Ne pas laver ce filtre avec l'eau.

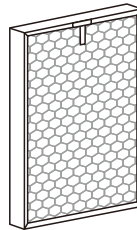

### 3. Coton antibactérien, filtre HEPA H14 (à peu près une fois tous les deux mois)

- Déposer le filtre dans un endroit aéré, ce qui permet aux gaz nocifs et aux bactéries de se dissiper. Ne pas l'exposer à trop de lumières.
- Ne pas laver ce filtre avec l'eau.

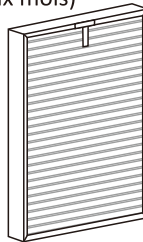

### 4. Nettoyage et maintenance du générateur d'anion

- Quand vous entendez l'appareil produire un craquement, utiliser un pinceau de No1 ou No2 comme un outil de nettoyage. Insérer le pinceau à la tête d'émission d'anion par la chatière. Nettoyer régulièrement les poussières aux environs de la tête d'émission.

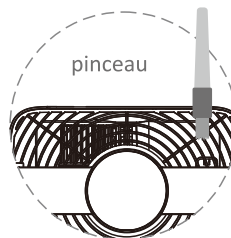

## Met QR-codes snel en handig alle informatie

### Wat zijn QR-codes?

QR-codes (QR-snel antwoord of snelle reactie) zijn grafische codes die worden ingelezen met behulp van een smartphoncamera en snel en gemakkelijk leiden tot verdere informatie (bijv. Website, productvideo of contactgegevens).

### En zo werkt het

Om de QR-codes te scannen, heeft u alleen een smartphone, een QR-codelezer-app (gratis beschikbaar via de App Store) en een internetverbinding nodig. \*

\*Beim Ausführen des QR-Code-Readers können abhängig von Ihrem Tarif Kosten für die Internet-Verbindung entstehen.

5. Capteur particulaire (à peu près une fois tous les deux mois)

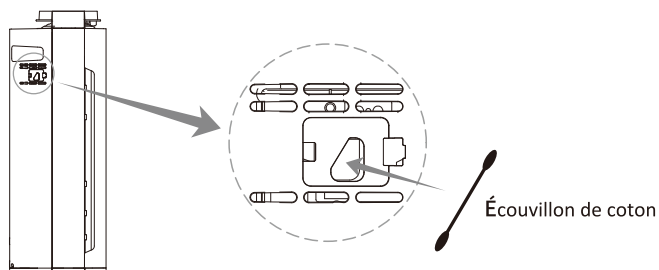

Essuyer périodiquement la lentille avec un sec écouvillon de coton pour enlever toute saleté. L'humidité ou les résidus de fumée de tabac pourraient l'empêcher de fonctionner normalement. Premièrement enlever le couvercle du capteur particulaire et essuyer la lentille avec un sec écouvillon de coton.

- Ne pas insérer l'écouvillon de coton dans les autres endroits, sauf la lentille.
- Assurer le débranchement du cordon d'alimentation.
- Si vous ne pouvez pas voir clairement, veuillez utiliser une lampe.

※ **Rappels amicaux**

- débrancher le cordon d'alimentation avant le nettoyage et la maintenance.
- Ne pas opérer l'appareil en l'absence d'un filtre. L'appareil sera incapable d'enlever les poussières. Les poussières dans l'appareil peuvent causer les pannes.
- Quand vous n'utilisez pas l'appareil à long terme, veuillez l'éteindre. L'alimentation est également consommée en mode veille.
- Vous avez un foyer avec une grande population de fumeurs ou des zones avec la pollution de l'air plus élevée. Remplacer le filtre si la filtration n'est pas perceptible.

## Articles en kit

Corps	1 pièce	Maille d'humidification	1 pièce
Télécommande	1 pièce	Manuel d'emploi	1 pièce
Filtres	3 pièces		

## Dépannage

Pannes communes, description du code d'erreur et méthode de dépannage.

Panne	Inspecter / comment dépanner
Impossible d'allumer l'alimentation ou appuyer sur le bouton sans aucune réponse.	<ol style="list-style-type: none"> <li>1. Le cordon d'alimentation est-il branché? Brancher le cordon d'alimentation.</li> <li>2. Le purificateur est-il couvert? Fermer le couvercle frontal.</li> <li>3. L'appareil est-elle déposée verticalement par terre? Placer l'appareil sur une surface plane. Est-ce que l'appareil est en mode Verrouillage-Enfant? Lorsque «Verrouillage-Enfant» apparaît sur l'affichage, maintenir le bouton Verrouillage/Réinitialisation pour 5 secondes pour désactiver le verrouillage-enfant.</li> </ol>
L'air est sale, mais l'indicateur de pollution de l'air est de couleur «vert». L'indicateur de pollution de l'air reste «rouge» même en fonctionnement continu.	<ol style="list-style-type: none"> <li>1. Est-ce que le purificateur est dans un endroit dans lequel l'air sale ne peut pas être absorbé facilement (poussière)? Déplacer l'appareil à l'autre endroit.</li> <li>2. Est-ce que le capteur de particule est sale? Nettoyer le capteur de particule.</li> </ol>
Il y a un bruit de claquement ou de gazouillement lors du fonctionnement.	Y a-t-il trop de poussière sur le générateur d'anion? Nettoyer le générateur d'anion.
L'odeur de l'orifice d'alimentation est désagréable.	<ol style="list-style-type: none"> <li>1. Est-ce que le filtre est sale? Nettoyer le filtre.</li> <li>2. est-ce que le filtre a été remplacé depuis longtemps? Remplacer le filtre.</li> </ol>
L'purificateur fonctionne pour une longue durée, mais la qualité de l'air n'est pas améliorée considérablement.	<ol style="list-style-type: none"> <li>1. Est-ce que le sac en plastique sur le filtre a été retiré? Enlever le sac en plastique du filtre avant l'utilisation.</li> <li>2. Est-ce que l'ordre de filtre est incorrect?</li> </ol>
L'affichage indique F1 ou F2.	Veuillez mettre immédiatement l'appareil hors tension et contacter le service de maintenance.
L'appareil passe immédiatement en mode de sommeil.	Désactiver le mode automatique.

**Beste klant,**

Bedankt voor u aankoop van onze anion luchtreiniger. Om de installatie en het gebruik van deze machine te vergemakkelijken, raden wij u aan om eerst aandachtig deze handleiding te lezen, en te bewaren waar u hem gemakkelijk kan terug vinden. Om ervoor te zorgen dat u altijd genieten van gezonde en verse lucht, gebruikt u best deze handleiding voor een correcte installatie, en voor correct gebruik en onderhoud. Dit zal ervoor zorgen dat u altijd genieten van frisse lucht. Onze anion luchtzuiveringsinstallatie werd ontwikkeld door onze onderzoekers die technologie samenbrengen van uit het binnen-en buitenland om u de nieuwste generatie van luchtzuiveringsapparatuur te bieden. Moesten er nog vragen ontstaan tijdens het gebruik van dit apparaat, raadpleeg dan deze handleiding. Als de problemen die zich voordoen overeenstemmen met de garantie van dit product heten wij u van harte welkom om contact met ons op te nemen via het telefoon nummer en adres die u kan vinden op de kaart. Indien u suggesties heeft of eventuele opmerkingen in verband met onze product en dienst horen we die ook graag.

## Performance Index

Product naam	Luchtreiniger
Voltage/frequentie	220V ~ 240V Raadpleeg het naamplaatje op de achterzijde van de machine.
Nominaal vermogen	95W
Lawaai (lage snelheid)	18-55 dBA
Anion concentratie	10Miljoen /cm <sup>3</sup>
Hoeveelheid Gereinigde lucht(CADR)	488 m <sup>3</sup> /u
Hoeveelheid formaldehyde Gereinigde lucht (CADR)	90 m <sup>3</sup> /u
Gebied dat kan gefiltered worden	60-70m <sup>2</sup>
Voorgestelde periode om het filters te vervangen	#1 filter 2 jaar #2 & #3 filters 6 maanden
Nettogewicht	10.8kg
Product metingen	400x230x620mm
Methode van reiniging	Voor filter, koude katalysator filter Cellulair-geactiveerde koolstof filter, Hoge efficiëntie HEPA H14 Filter, Steriliserend Uv-licht, anion zuivering.

## Product eigenschappen

**Voor filter**

De eerste filtratie gebruik een met aluminium gelegerhet filter gelegen in de voor filter. Het wordt voornamelijk gebruikt voor de filtratie van stof groter dan 5micron, dit kunnen grote stofdeeltjes, huidschilfers, stuifmeel, zwevend puin, en andereverontreinigende stoffen zijn. Het kan meerdere malen worden gewassen en herhaaldelijk gebruikt worden.

**Koude katalysator filter**

1. De katalytische ontledingsreactie van de koude katalysator vereist geen UV stralen, hoge temperatuur, of hoge druk. In een normale leefomgeving kan het een katalytisch effect hebben op hoeveelheid deeltje in de lucht en het helpt in de verwijdering van vervuilende deeltjes in de lucht.
2. De belangrijkste onderdelen van de koude katalysator komen uit additieven die ook te vinden zijn in voeding en geneesmiddelen. Het is niet giftig, corrosief, of ontvlambaar, wat het zeer veilig maakt. Onder normale temperatuuroom standigheden kan de katalytische reactie formaldehyde, benzeen, xyleen, TVOC en andere schadelijke gassen verwijderen uit de lucht. De reactie zorgt voor water en kooldioxide. Het produceert geen secundaire vervuiling. Het is een veilig en milieuvriendelijk product, die geschikt is voor uw huis zonder te maken.
3. Tijdens de katalytische reactie is de koude katalysator zelf niet direct betrokken bij de reactie. De koude katalysator verandert niet, en verdwijnt niet. Hierdoor, zal het filter minstens vijf jaar effectief zijn tenzij hij externe schade oploopt. Het is in principe gesynchroniseerd met de vrijlating van de formaldehyde zodat er een lange termijn controle is.

**Cellulaire-geactiveerde koolstof filter**

De Cellulaire-geactiveerde koolstof draagt hoog efficiënte additieven. En heeft zeer goede kenmerken van absorptie en stof verzameling.

**Antibacteriële katoen filter**

De antibacteriële filter is een precisie filter die deeltjes met een diameter van 5micron kan opvangen en vasthouden. Tegelijkertijd is er antibacterieel middel toegevoegd aan het filter, hierdoor kan het filter 99% van de bacteriën in de lucht verwijderen.

**Hoge efficiëntie HEPA-filter**

De efficiënte HEPA filter filtert de kiemen, rook en stofdeeltjes met een grote van 0,3micron uit de lucht met een efficiëntie 99% of meer. In combinatie met de multifunctionele filter, kan de HEPA-filter ook microscopische deeltjes die groter zijn dan 20 nanometer in diameter filteren, dit bevat bacteriële schimmel, stof, allergenen, en sommige virussen, terwijl het ook rook filtert. Volgens de



Wereldgezondheidsorganisatie is het griepvirus, het influenza virus en de legionella bacterie groter dan 20 nanometer. De HEPA-filter kan deze dus ook filteren.

### Steriliserend Uv-licht

UV-sterilisatie met behulp van Uv-licht met een golflengte van 365 nanometer kan dodelijk zijn een verschillende bacteriën in de lucht. De UV desinfectie lamp wordt over het meestal gebruikt voor lucht-, oppervlakte-, en waterdesinfectie. Het kan niet alleen de lucht te zuiveren, maar elimineert ook muffe geuren, en produceert ook een aantal anionen. Dit maakt de lucht fris, terwijl het vermijdt dat virussen zich verspreiden door de lucht of via andere oppervlaktes.

### Anion zuivering

Een grote hoeveelheid anionen wordt vrijgelaten in de lucht, deze voegen zuurstof moleculen toe aan de buitenkant zodat ze negatief geladen worden. Dit heeft de uitzonderlijke kwaliteit om zich te combineren met positief geladen zwevende stof deeltjes, rook, bacteriën en virussen die zich binnenshuis bevinden. Dit maakt de lucht vrij van zwevend stof, hierdoor zuivert het de lucht en de omgeving zonder schade voor de mens te veroorzaken. Deze ultrafijne deeltjes zijn moeilijk uit de lucht te filteren door mechanische apparaten. Terwijl anionen in de lucht een speciale eigenschap hebben om deze schadelijke stoffen te vangen.

Hoe kleiner de deeltje zijn, hoe sneller de absorptie gebuurt. Het is een efficiënte manier om verontreinigende stoffen te elimineren

## Product en structuur van het product

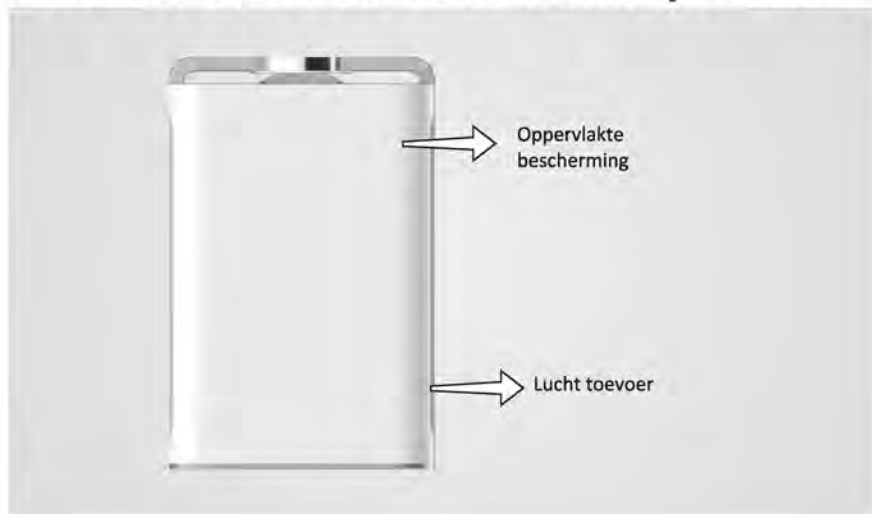

## Het filter installeren

1. het verwijderen van het filter uit de plastic zak:

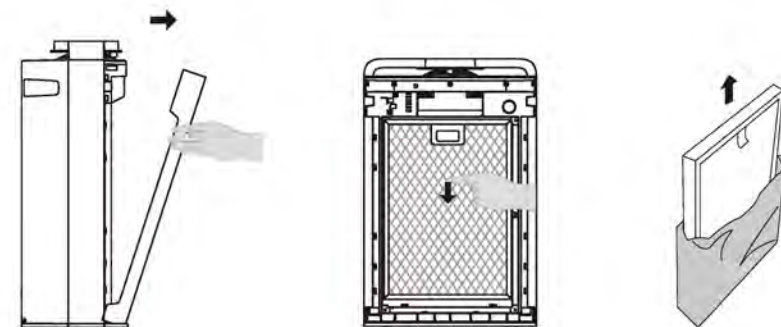

A. Verwijder de voorklep.

B. Verwijder het filter.

C. Neem het filter uit de verpakking.

※Verwijdere de plasticen zak rondom het filter zeker voor het gebruik.

2. Het filter en de voorklep installeren.

A. Er zijn verschillen tussen de binnenkant en de buitenkant van het stoffilter, 1 (antibacteriële katoen filter en HEPA-filter). Let op: de kant met het handvat moet weg van de muur wijzen.

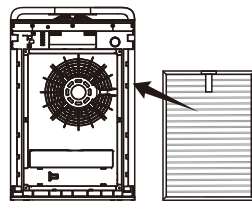

B. Er zijn verschillen tussen de binnenkant en de buitenkant van de absorptie filter, 2 (Cellulaire-geactiveerde koolstof filter en koude katalysator filter).

Let op: de kant met het handvat moet weg van de muur wijzen.

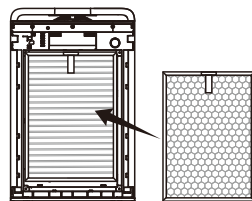

C. Er zijn verschillen tussen de binnenkant en de buitenkant van het filter langs de voorkant van het toestel (voor filter). Let op: de kant met een handvat moet naar buiten worden geplaatst.

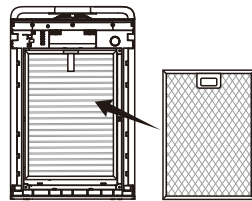

D. Installeer de voorklep

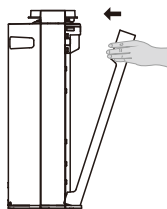

※De machine werkt pas eens de voorklep gesloten is.

Vorbereitung voor het bevochtigen

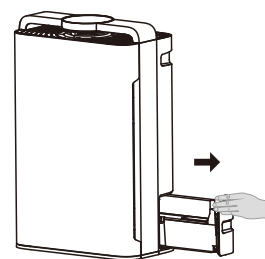

1. Trek de watertank uit de zijkant van de zuiveringsinstallatie.

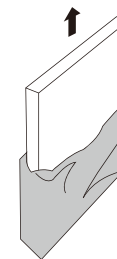

2. Verwijder de verpakking rondom het filter die bevochtigt.

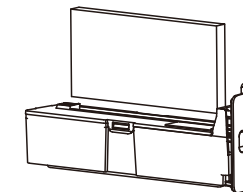

3. Steek het filter die bevochtigt in de watertank.

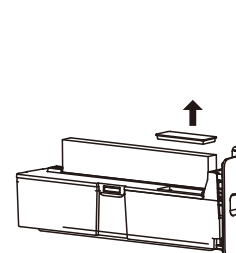

4. Open het rubber deksel van de inlaat.

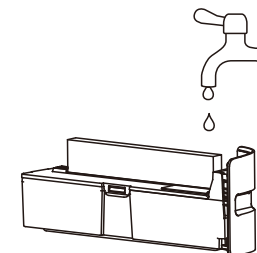

5. Voeg ongeveer 1 L koud water teen via de opening, en vul de watertank tot hij ongeveer 80% gevuld is.

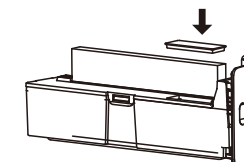

6. Na het toevoegen van water, sluit het deksel.

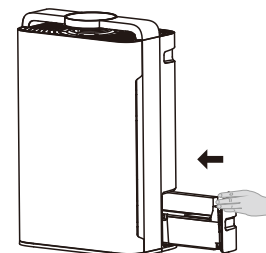

7. Duw de watertank terug in de zuiveringsinstallatie.

8. Deze machine heeft een functie van bevochtiging door verdamping.



Als er water wordt toegevoegd in de watertank, zal de machine automatisch stoom genereren. Het bevochtigende effect hangt af van de windsnelheid, en het is effectiever als de machine op een hogere versnelling staat. Als het waterniveau te laag zakt, zal het indicatie lampje knipperen terwijl de machine normaal blijft werken.

## Functie beschrijving

### 1. Aan steken



Power (stroom)

Wanneer de machine aangesloten is op een stopcontact en op slaapstand staat, dan zal de "Power" knop de machine aan zetten. Als deze knop voor een tweede keer wordt ingedrukt, zal de machine in stand-by modus gaan. (het pictogram is rood wanneer de machine in stand-by modus staat en groen wanneer de machine werkt.)

### 2. De bedrijfsmodus selecteren



Auto

Als de machine aan staat, zal het indrukken van de "auto"-knop een negatieve Ion generator en UV lamp inschakelen, en de versnelling zullen worden gewijzigd naar aanwijzing van de gegevens gemeten via de sensor. (het pictogram zal zichtbaar blijven als de machine in automatische modus staat, anders zal het pictogram niet zichtbaar zijn.) Opgelet: als gebruikers de "windsnelheid" veranderen, zal de machine niet meer in de Auto modus staan.

Relaties tussen de versnelling en PM 2.5 Data					
versnelling	PM2.5 Data	Licht Kleur	versnelling	PM2.5 Data	Licht Kleur
1	0-50	Groen	5	120-140	Geel
2	50-80		6	140-160	
3	80-100	Blauw	7	160-300	Rood
4	100-120		8	300-500	



Timing

Als de machine aan staat, zal er bij iedere aanraking van de "timing" knop 1 uur extra worden toegevoegd aan de timer. Als de timer op 12 uur staat, zal de volgende aanraking de timer uitschakelen. (het pictogram zal zichtbaar blijven als er een timer is ingesteld op de machine, anders zal het pictogram niet zichtbaar zijn)



Negative Ion  
(Negatieve ionen)

Als de machine aan staat, zal het indrukken van de "negative ion" knop de negatieve ionen modus inschakelen, en het nog maals indrukken zal deze modus uitzetten. (het pictogram zal zichtbaar zijn als de negatieve ionen modus ingeschakeld is op de machine, anders zal het pictogram niet zichtbaar zijn.)



Sterilization  
(sterilisatie)

Als de machine aan staat, zal het indrukken van de "sterilisatie" knop de UV-sterilisatie-modus inschakelen, en het nog maals indrukken zal deze modus uitzetten. (het pictogram zal zichtbaar zijn als de sterilisatie modus ingeschakeld is op de machine, anders zal het pictogram niet zichtbaar zijn.)



Reset  
(herstarten)

De machine heeft een herinnering functie zodat u weet wanneer u het filter moet vervangen. deze functie zal je elke 320 uur en 1500 uur herinneren. Na 320 uur, zal het indicatielampje op het paneel flitsen om de gebruiker(U) te herinneren dat filter No. 1 moet gereinigd worden. Na het reinigen, druk op de "Reset" knop gedurende 5 seconden, hierna zal het lampje stoppen met flitsen. Na 1500 uur zal het indicatielampje blijven branden om gebruikers te informeren dat filter Nr. 2 en filter No. 3 moeten vervangen worden. druk op de "Reset" knop gedurende 5 seconden, hierna zal de timer worden herstart.

De tweede functie van de "Reset" knop is: als de machine ingeschakeld is, en U drukt op deze knop dan zal totale werktijd worden weergegeven op het scherm in uren. Dit is een soort van controle van de werktijd van het product. Aangezien het scherm slechts drie cijfers kan tonen, zal het cijfer van duizendtallen eerst tonen, daarna zal het de honderdtallen tonen, daarna de tientallen en als laatst zullen de eenheden getoond worden. Deze worden best samen gelezen worden voor.



Sleeping  
(slaapstand)

Als de machine aan staat, zal het indrukken van de "slaapstand" knop gedurende 5 seconden de machine in slaapstand zetten. In slaapstand, zullen alle lichtjes uitgeschakeld zijn en werkt de machine in eerste versnelling. Druk op een knop om het toestel te laten reageren en druk vervolgens op de "slaapstand" knop om de slaapstand modus uit te schakelen, of druk op de "windsnelheid" knop of de Smart-knop om het toestel te stoppen nadat het wakker is geworden.



Child-Lock  
(kinderslot)

Als de machine aan staat, zal het indrukken van de "kinderslot" knop alle knoppen vergrendelen. Vanaf dan zal er geen enkele knop nog invloed meer hebben op de machine eens ze aangeraakt worden, terwijl de machine blijft werken op de laatst ingestelde stand. Druk op de "kinderslot" knop voor 5 seconden om deze modus uit te schakelen. (het pictogram zal zichtbaar zijn als de kinderslot modus ingeschakeld is op de machine, anders zal het pictogram niet zichtbaar zijn).

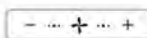

Wind Speed

Als de machine aan staat, zal het indrukken van de "+" knop de versnelling van de luchtsnelheid veranderen. Als de versnelling is veranderd, zal de motor enkel werken op het ingestelde niveau zonder deze wordt beïnvloed door de sensor. (het aanraken van de "windsnelheid" knop, zal de machine uit auto-modus halen)

Light-sensitive  
(licht gevoeligheid)

In de auto-modus, zal de machine zichzelf in slaapstand zetten nadat het licht in de omgeving < 5x voor meer dan 2minuten. De machine zal zich ook uit slaapstand 'opwekken' eens het licht in de omgeving > 5x voor meer dan 3minuten, hierna werkt de machine gewoon verder in auto-modus.

### 3. uitschakelen



Power

Als u drukt op de aan/uit-knop op het bedieningspaneel terwijl de machine draait, zal de machine in standby-modus gaan. (het pictogram wordt rood).

### 4. Afstandsbediening



Dit product is voorzien van een afstandsbediening aangedreven door knop cellen. (Neem de cellen uit als de afstandsbediening voor lange periodes niet gebruikt wordt) Let op: er is een een-op-een correspondentie tussen de knoppen op de afstandsbediening en het bedieningspaneel. De functies en bedienings methoden zijn heel gelijkaardig. Let op: bij het eerste gebruik, verwijder de beschermende folie van rondom de cel, plaats de cel daarna terug. Anders zal de afstandsbediening niet werken.

## Gebruik van het product

1. Automatische modus. Als de machine stroom heeft, drukt u op de "Power" knop en de "auto" knop in de juiste volgorde, dan kan de machine opereren onder de controle van IntelliSense. De motor van de versnelling zal zich automatisch aanpassen aan de PM 2.5 gegevens verzameld door de sensor. Deze modus is geschikt voor dagelijks gebruik.
2. Verplichte modus. Als de machine stroom heeft, drukt u op de "Power" knop. Daarna drukt U op de "windsnelheid" knop omde versnelling te kiezen, hierna kan je ook kiezen of je de negatieve Ion generator en de UV-kiemdodende lamp wilt in-of uitschakelen. Deze modus is geschikt voor de situaties waarin er nood is aan een reiniging/zuivering van de omgeving. De machine kan zijn versnelling niet automatisch aanpassen in deze modus.
3. Nachtmodus. In de twee modi hierboven vermeld, zal de machine overschakelen naar de eerste versnelling eens de "slaapstand" knop wordt aangeraakt, dit zorgt er voor dat er geen overbodig lawaai is en uw rust beïnvloed. (in de auto-modus, zal de machine automatisch naar slaapstand overschakelen eens de licht sensor merkt dat het donker wordt).
4. Timing modus. In de drie modi hierboven vermeld, als u op de "timing" knop indrukt en de operationele tijd al ingesteld had op de machine, dan zal de machine werken tot de timer heeft afgeteld tot 0. De machine zal stoppen met werken eens de timer op 0 staat. (als u het aftellen wilt annuleren, drukt u op de knop tot dat de tijd weergegeven 12 uur is, nog eens drukken op de knop zal de timer annuleren).
5. Kinderslot modus. In de vorige vier modi, zal de machine zich in kinderslot-modus plaatsen eens er op de "kinderslot" knop wordt gedrukt. Hierna heeft geen elke knop (machine of afstandsbediening) nog invloed op de werking van de machine tot deze modus wordt uitgeschakeld. (deze modus kan worden uitgeschakeld door op de "kinderslot" knop voor 3 seconden te drukken of door de ontgrendel knop op de afstandsbediening in te drukken.)

## Voorzorgsmaatregelen

### Tijdens de installatie

1. Plaats de machine niet in het zonlicht, onder een airco, ventilatieopening, of op warme plaatsen. Dit kan ertoe leiden dat de machine te verkeerde metingen doorstuurt, aftakelt, verkleurt, of stopt met werken.



Plaats de machine niet in de buurt van tv's of radio's. Dit kan beelden verstoren en/of ruis veroorzaken. De afstandsbediening kan interferentie veroorzaken tussen de machine en uw TV of radio. Gelieve de machine niet dicht bij deze apparaten te plaatsen, als u de machine toch dicht bij deze apparaten wil plaatsen zorg dan dat er 1m of meer afstand is tussen beide. Daarnaast, als u een verdeelstekker deelt met deze apparaten kan dit ook zorgen voor verstoorde beelden of ruis. Om dit te voorkomen sluit u de machine best aan op een stopcontact.



2. Het product wordt best geplaatst op de vloer zodat stofmeel en stof beter kan worden gefilterde. Aangezien dergelijke deeltjes vaak op de grond vallen, raden wij u aan het product op een platte ondergrond te plaatsen.

3. Voor een goede circulatie, plaats de machine op minstens 30cm van muren of andere voorwerpen. En plaats de achterzijde op minstens 20cm van de muur om de machine optimaal te laten werken.

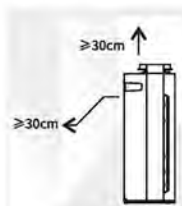

4. Plaats geen voorwerpen op het apparaat want dit kan leiden tot storingen. Zorg ervoor dat er geen magneten of andere metalen voorwerpen in contact komen met het apparaat.



5. Blokkeren de uitlaat en toevoer van het apparaat niet. Bijvoorbeeld, door het plaatsen van voorwerpen op de uitlaatopening of een andere toevoer opening.



## Verboden

1. Verplaatsen de machine niet terwijl hij werkt. Trek bij het verplaatsen of opslaan van het toestel niet aan de stroomkabel. Dit kan leiden tot kortsluiting of interne schade aan de stroomkabel. Dit kan leiden tot brand of elektrische shocken.

2. Beschadigen de stroomkabel niet, door het knippen, verdraaien, trekken, of buigen van de stroomkabel. Als de stroomkabel beschadigd is, bel dan voor uw veiligheid naar de fabrikant, diensten afdeling, of naar een getrainde Professional om de stroomkabel te vervangen.



3. Gebruik geen voedingen, universele stopcontacten of verdeelstekkers die de aanbevolen elektriciteit beoordeling overschrijden. Gebruik alleen stroom van 220V ~ 5a AC. Indien de gebruikte stopcontacten of verdeelstekkers deze rating overschrijden kan dit leiden tot oververhitting en brand.

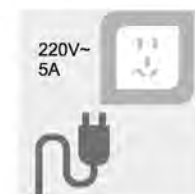

4. Raak de stekker niet aan met natte handen. Dit kan leiden tot elektrische shocken.



5. Plaats geen metalen voorwerpen in de ventilatieopeningen, vermijd ook contact tussen uw vingers en de ventilatie opening want dit kan leiden tot elektrische shocken en of u verwonden.



6. Om brand of elektrische shocken te voorkomen is het best dat de binnenkant van de machine niet in contact komt water, brandbaar reinigingsmiddelen, of andere vloeistoffen.





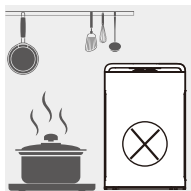

7. Dit product kan geen normale ventilatie apparatuur, stofzuigers, of keuken afzuiging vervangen.

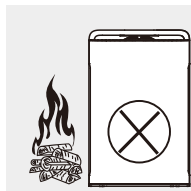

8. Please do not use this product near gas appliances, heating appliances, or stoves.



9. Gebruik dit product niet in vochtige of warme omgevingen, zoals de douche, het toilet, of in de keuken.

10. Zorg ervoor dat de afstandsbediening buiten het bereik van kinderen geplaatst wordt om onbedoelde schade te voorkomen.



11. De twee bogen aan de zijden van het bedieningspaneel zijn geen handgrepen en kunnen niet worden gebruikt voor verplaatsing. De handgrepen zijn aan beide zijden van de het lichaam van de machine.

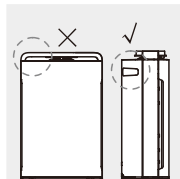

12. Draai de machine niet om, want er is een vloeibare bevochtiging in het apparaat.

13. Plaats de machine niet op een van de volgende locaties:

- instabiele plaatsen: dit kan ertoe leiden dat het product omver valt of dat iemand het per ongeluk omduwt.

Dit kan leiden tot mankementen, elektrische problemen, of brand.

- warme of vochtige plaatsen, zoals de douche: dit kan leiden tot elektrische schokken of brand als gevolg van elektrische lekkage.

- plaatsen zoals de keuken die dampen uitstoten.

14. Maak geen Gebruik van de luchtzuiveringsinstallatie in een kamer waar wierook-achtige insecticide..

-Het chemische residu van deze insecticide kan zich in de machine ophopen en dan worden vrijgegeven in de leef omgeving, wat schade kan veroorzaken aan gezondheid.

-Na het gebruik van insecticide is het belangrijk dat u de ruimte volledig laat ventileren voordat u de luchtreiniger gebruikt.

(\* ) Bekwame gekwalificeerde dienst: klantendienst van de fabrikant of de invoerder, die erkend en bevoegd is om dergelijke herstellingen te doen zodat elk gevaar vermeden wordt. Gelieve het toestel bij problemen naar deze dienst terug te brengen ([www.ggv-service.de](http://www.ggv-service.de)).

## Verplicht

- Als een van de volgende omstandigheden zich voordoen, dan moet u direct de machine uit schakelen (elektrische schokken, vonken of rook kunnen optreden):.
  - vreemde geluiden of trillingen tijdens de werking van het apparaat.
  - als de machine ongewoon warm heeft, of een verbrande geur heeft.
- Maak de stekker regelmatig schoon
 

Als er stof of vocht op de stekker is kan dit tot schade leiden. Dit kan brand als gevolg hebben.

  - Haal de stroomkabel uit het stopcontact en veeg hem af met een droge doek.
  - Haal het stroomkabel uit het stopcontact als het apparaat gedurende langere tijd niet gebruikt wordt.
- Voordat u elektrisch onderhoud doet aan het apparaat moet u het eerst loskoppelen.
  - het product kan plotseling aan schieten, wat kan leidt tot elektrische schokken of verwondingen.
- Sluit de stekker van de stroomkabel aan op het stopcontact en zorg ervoor dat deze stevig vast zit. Als de stekker niet stevig vast zit, dan kan dit leiden tot oververhitting van de stroomkabel en eventueel zelf tot elektrische schokken en in het ergste geval brand.
  - Gebruik geen beschadigde stroomkabel of losse stopcontacten.
- Haal de stekker uit het stopcontact met de stekker-isolator.
  - Trekken aan de stroomkabel om de machine te ontkoppelen kan schade veroorzaken aan stroomkabel, wat kan leiden tot elektrische schokken, kortsluiting, of zelfs brand.
- Mocht een van de volgende omstandigheden zich voordoen, schakel het apparaat dan onmiddellijk uit en ontkoppel het van het elektriciteits netwerk, neem dan contact op met de dienst afdeling:
  - een schakelaar werkt niet.
  - stroomkabel of stekker is ongewoon warm.
  - u merkt een abnormaal geluid of trillingen.
  - eventuele andere afwijkingen of storingen.
- Om het gevaar van elektrische schokken te vermijden, mogen alleen opgeleide professionals de machine demonteren.

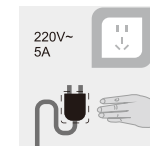



## Filter/stof sensor/anion generator reiniging en onderhoud

### 1. voor-filter (ongeveer tweemaal elke maand)

-Reinig het oppervlak van het filter met een stofzuiger of was het met water. Laat het zeker goed drogen.

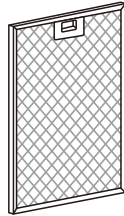

### 2. Cellulair-geactiveerde koolstof, koude katalysator filter (ongeveer eenmaal elke twee maanden)

- Reinig het stof van de voorkant van het filter met een stofzuiger.
- plaats het filter in een geventileerde ruimte, hierdoor kunnen schadelijke gassen en ziektekiemen verdwijnen. Plaats het filter niet onder het zonlicht.
- Het filter is delicaat. Druk niet te hard op het filter tijdens het stofzuigen.
- Gebruik geen water om dit filter schoon te maken.

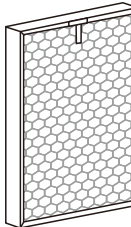

### 3. Antibacteriële katoen, HEPAH14 Filter (ongeveer eenmaal elke twee maanden)

- plaats het filter in een geventileerde ruimte, hierdoor kunnen schadelijke gassen en ziektekiemen verdwijnen. Plaats het filter niet onder het zonlicht.
- Gebruik geen water om dit filter schoon te maken.

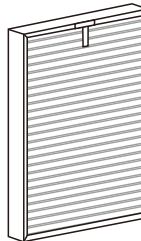

### 4. Anion Generator reiniging en onderhoud.

- Als u hoort dat de machine een krakende geluid produceert, gebruik dan het #1 of #2 penseel als kuis voorwerp. Plaats het penseel van boven de ventilatie opening op het anionen emissie onderdeel. Reinig het stof regelmatig rondom het emissie onderdeel.

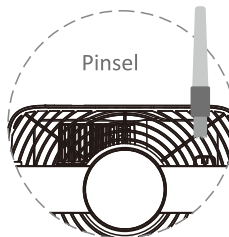

### 5. Deeltjes sensor (ongeveer eenmaal elke twee maanden).

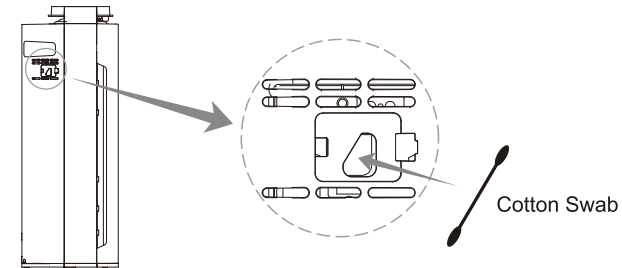

Veeg periodiek de lens met een droge katoen stokje om het vuil te verwijderen. (vocht of tabak rook residu kan leiden tot een slechte werking van de sensor). Verwijder eerst het deksel van de deeltjes sensor, en gebruik daarna een droge wattenstaafje om de lens schoon te vegen.

- Gebruik het wattenstaafje uitsluitend om de lens te kuisen.
- Zorg ervoor dat u de stroomkabel loskoppelt.
- Als u het oppervalk niet goed kan zien, gebruik dan een extra lampje om het doel oppervlak te verlichten.

### ※Vriendelijke herinneringen:

- Haal vóór een reiniging buurten en onderhoud de stekker van de stroomkabel uit het stopcontact.
- Gebruik de machine niet zonder het filter. Zonder het filter kan de machine het stof niet verwijderen. En stof dat in de machine komt kan voor storing zorgen.
- Indien u de machine gedurende langere tijd niet gebruikt, ontkoppel hem dan van het stopcontact. Stroom wordt ook verbruikt als het toestel in stand-by-modus staat.
- Mogelijk moet u filters sneller vervangen, afhankelijk van waar en hoe u het apparaat gebruikt (zoals ruimtes met veel / of waar vaak gerookt wordt of gebieden met een hogere luchtvervuiling). Vervang het filter als u merkt dat er niet meer gefilterd wordt.

## Verpakte Onderdelen

De machine	1 maal	Bevochtiging gaas	1 maal
Afstandsbediening	1 maal	handleiding	1 maal
Filters	3 maal		

## Probleemoplossing

Veelvoorkomende storingen, beschrijving van foutcodes en methode om problemen op te lossen.

Storing	Onderzoeken / Hoe het opgelost moet worden
Het toestel kan niet aan gaan of de aan knop heeft geen reactie.	<ol style="list-style-type: none"> <li>1. Is de stroomkabel aangesloten? Sluit de stroomkabel aan.</li> <li>2. Is de machine bedekt door iets? Sluit de voorklep.</li> <li>3. Staat de machine verticaal op de grond? Plaats de machine op een vlakke ondergrond.</li> <li>4. Staat de machine in kinderslot-modus? Uweet dit als er "Child-Lock" op het scherm verschijnt, dit kan opgelost worden door de Vergrendel/reset-knop voor 5 seconden ingedrukt te houden om het kinderslot uit te schakelen.</li> </ol>
De lucht is vervuild, maar de luchtvervuiling indicator toont een "groen" lampje. De luchtvervuiling indicator blijft "rood", zelfs als de machine continu werkt.	<ol style="list-style-type: none"> <li>1. Staat de machine op een plaats waar hij niet gemakkelijk stof kan absorberen? Verplaats de machine dan.</li> <li>2. Is de deeltjes sensor vuil? Reinig de deeltjes sensor.</li> </ol>
Er is een bonzend of piepend geluid tijdens de werking.	Is er te veel stof op de anion generator? Reinig de anionen generator.
De geur van de uitstoot van de machine is onaangenaam.	<ol style="list-style-type: none"> <li>1. Is het filter vuil? Het filter reinigen.</li> <li>2. Is het filter al lange tijd niet meer vervangen? Vervang defilter .</li> </ol>
De machine werkt al voor een lange tijd, maar heeft geen opvallende verbetering voor de luchtkwaliteit.	<ol style="list-style-type: none"> <li>1. Was de plastic zak rondom het filter verwijderd? Verwijder de plastic zak uit het filter voordat u.</li> <li>2. Is het filter volgorde correct?</li> </ol>
Het scherm toont F1 of F2.	Schakel de stroom onmiddellijk uit en neem contact op met de onderhoudsafdeling.
Machine gaat onmiddellijk in slaapstand.	Schakel automatische modus uit .